



"Бэс Украина"

г. Киев, ул. Евгения Маланюка 114Б.

тел: +380951160545

email: welcome@evenflo.info

# LiteMax™

## Автокресло для младенца

### Инструкция для владельца

Сохраните для дальнейшего использования.

### Установка против хода движения автомобиля

2,3 - 10 кг

48 - 74 см

### **▲ ПРЕДОСТЕРЕЖЕНИЕ**

Чтобы снизить риск серьезной травмы и смерти, перед установкой и эксплуатацией автокресла ознакомьтесь, пожалуйста, с данной инструкцией.

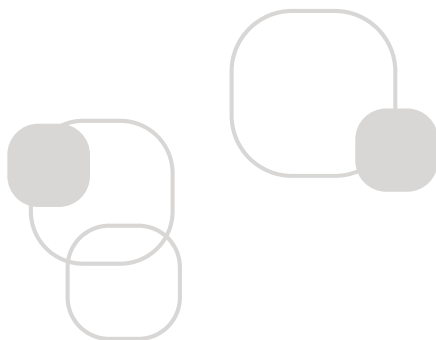
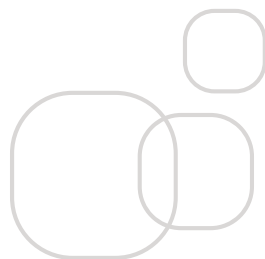



Автомобильные аварии являются наиболее частой причиной смерти детей. Чтобы уменьшить риск **СЕРЬЕЗНОЙ ТРАВМЫ** или **СМЕРТЕЛЬНОГО ИСХОДА**, пожалуйста, перед тем как устанавливать и использовать детское автокресло, внимательно ознакомьтесь с данной инструкцией, а также с инструкцией к автомобилю. Использование детского автокресла в соответствии с данной инструкцией (а также в соответствии с инструкцией к автомобилю) значительно снижает вероятность травмы или смерти ребенка в случае аварии. Несмотря на то, что ни одна из систем безопасности не может гарантировать абсолютное отсутствие травм при авариях, правильное использование детского автокресла – лучший способ свести к минимуму возможные травмы и риск смерти ребенка в большинстве аварий.

## Содержание

Использование автокресла для перевозки недоношенных детей .....	2
Предостережения .....	3
Основы безопасности .....	9
Использование в самолете .....	9
О системе LATCH .....	10
Чистка и уход .....	10
Визуальный словарь .....	12
Использование ручки .....	16
<b>Установка автокресла с основанием .....</b>	<b>18</b>
Установка основания с системой LATCH .....	20
Установка основания с автомобильным ремнем безопасности .....	22
Фиксация переноски в основании .....	24
Снятие переноски с основания .....	25
<b>Установка автокресла без основания .....</b>	<b>16</b>
Установка переноски без основания .....	28
Фиксация ребенка в переноске .....	31
Извлечение ребенка из переноски .....	33
Изменение положения плечевых ремней .....	34
Изменение положения пахового ремня .....	36
Снятие системы LATCH .....	38
Использование фиксатора пряжки .....	39
Использование переноски .....	41
Установка козырька .....	42
Запасные части .....	44
Гарантийные обязательства .....	44

## Требования к ребенку

- Ни одно детское автокресло не может гарантировать абсолютную защиту от травм в аварии.
- Данное автокресло предназначено **ТОЛЬКО** для установки **против хода движения автомобиля**.
- Надлежащее использования данного автокресла возможно **ТОЛЬКО** если ребенок соответствует следующим требованиям:  
**Вес:** 2,3 – 10 кг  
**Рост:** 48 – 74 см  
*Макушка ребенка должна находиться ниже верхнего края спинки автокресла **минимум** на 25 мм.*  
**ЗАПРЕЩАЕТСЯ** устанавливать данное автокресло по ходу движения автомобиля.

## Установка **ТОЛЬКО** против хода движения автомобиля

**Вес:** 2,3 – 10 кг

**Рост:** 48 – 74 см

*Макушка ребенка должна находиться ниже верхнего края спинки автокресла **минимум** на 25 мм.*



## ИСПОЛЬЗОВАНИЕ АВТОКРЕСЛА ДЛЯ ПЕРЕВОЗКИ НЕДОНОШЕННЫХ ДЕТЕЙ

Перед тем как использовать автокресло для перевозки детей, родившихся недоношенными или с низкой массой тела, обязательно ознакомьтесь с рекомендациями данного раздела.

Все дети должны перевозиться в автокреслах, установленных против хода движения автомобиля, как можно дольше. Дети, родившиеся недоношенными или с низкой массой тела, в автокресле подвержены дополнительному риску затруднения дыхания и возникновения проблем с сердцем. Evenflo настаивает на необходимости обследования перед первой поездкой в автокресле, установленном против хода движения автомобиля, всех детей, рожденных на сроке ранее 37 недель или с весом менее 2,27 кг, на предмет затруднений дыхания и проблем частотой сердечных сокращений.

Мы рекомендуем, чтобы соответствующий медработник понаблюдал за ребенком в автокресле в течение 90-120 минут или в течение всего времени поездки, в зависимости от того, что продлится дольше. Во время наблюдения ребенок должен быть размещен в автокресле в соответствии с данной инструкцией, а автокресло размещено под углом, утвержденным для использования в автомобиле. Медработник должен проверить наличие затруднения дыхания и проблем с сердечным ритмом и сообщить о предостережениях касательно поездок. Количество и длительность поездок ребенка в автокресле должны быть минимизированы. Во время поездки на заднем сидении должен находиться взрослый, контролирующий состояние ребенка.

## ⚠ ПРЕДОСТЕРЕЖЕНИЯ

### Подушки безопасности

- **ЗАПРЕЩАЕТСЯ** устанавливать данное автокресло на переднее сиденье автомобиля, оборудованного активной передней подушкой безопасности. Подушки безопасности могут стать причиной серьезной травмы или смерти. Если ваш автомобиль оснащен подушкой безопасности, ознакомьтесь с инструкцией по установке детского автокресла в руководстве для владельца автомобиля.
- Если заднее сиденье вашего автомобиля оборудовано боковыми подушками безопасности:  
**Автомобили до 2002 года выпуска:**  
**ЗАПРЕЩАЕТСЯ** использование детского автокресла на сиденьях автомобиля, оборудованного боковыми подушками безопасности, кроме случаев, когда это разрешено производителем автомобиля.  
**Автомобили 2002 года выпуска и старше:**  
Перед установкой детского автокресла на сиденье, оборудованное боковой подушкой безопасности, ознакомьтесь с руководством для владельца автомобиля.
- **ЗАПРЕЩАЕТСЯ** помещать какие-либо предметы между автокреслом и боковой подушкой безопасности. При срабатывании подушки безопасности эти предметы могут ударить ребенка.

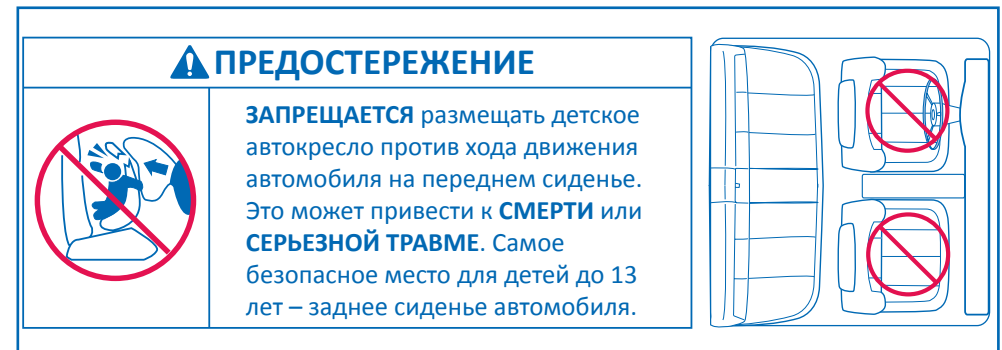

## **▲ ПРЕДОСТЕРЕЖЕНИЯ**

### **Общие предостережения**

---

- Несоблюдение инструкций по установке может привести к удару ребенка о внутренние элементы автомобиля при резкой остановке или аварии, результатом чего может стать серьезная травма или даже смерть. Точно выполняйте указания данной инструкции и инструкции к автомобилю. В случае противоречий между данной инструкцией и инструкцией к автомобилю следуйте инструкции по установке детского автокресла в руководстве для владельца автомобиля.
- Ребенок **ДОЛЖЕН ВСЕГДА** размещаться против хода движения автомобиля.
- **НИКОГДА** не оставляйте ребенка без присмотра.
- **ЗАПРЕЩАЕТСЯ** использовать автокресло в случае его повреждения или поломки, а также в случае отсутствия каких-либо деталей.
- **ЗАПРЕЩАЕТСЯ** использовать автокресло, которое было в аварии. Такое автокресло необходимо заменить.

### **Выбор места установки**

---

- **ВСЕГДА** следуйте инструкциям к вашему автомобилю и автокреслу.
- Согласно статистике, установка автокресла на заднем сиденье автомобиля более безопасна для ребенка, чем на переднем. Самое безопасное место – середина заднего сиденья, используйте его по возможности. Дети до 13 лет должны ездить только на заднем сиденье.
- При невозможности использовать середину заднего сиденья и установке детского автокресла за передним сиденьем расстояние между любой частью автокресла и самым близким к голове ребенка автомобильным сиденьем должно составлять минимум 38 мм. Это обеспечивает надлежащее поведение автокресла в определенных типах аварий.
- Используйте данное автокресло только на автомобильных сиденьях, установленных по ходу движения автомобиля. **ЗАПРЕЩАЕТСЯ** использовать данное автокресло на автомобильных сиденьях, установленных против хода движения автомобиля, и боковых сиденьях.

## **▲ ПРЕДОСТЕРЕЖЕНИЯ**

### **Выбор места установки - продолжение**

---

- Устанавливайте автокресло **ТОЛЬКО** на сиденье, спинка которого жестко фиксируется в выбранном положении.
- Некоторые детские автокресла не предназначены для использования во всех автомобилях и на всех сиденьях. Существуют тысячи комбинаций марок, моделей, конфигураций автокресел, конструкций ремней безопасности и форм подушек сидений. Самый простой способ определить, можно ли устанавливать автокресло на определенное сиденье, это проверить надежность его фиксации. При невозможности надлежащей фиксации детского автокресла его использование **ЗАПРЕЩЕНО**. Обратитесь к инструкции к автомобилю или попробуйте установить автокресло в другом месте.

### **Недоношенные дети**

---

**ЗАПРЕЩАЕТСЯ** использование этого и любого другого автокресла для перевозки недоношенных детей без предварительной консультации с врачом. В положении сидя недоношенные дети могут испытывать трудности с дыханием.

### **Ремни безопасности**

---

- **ЗАПРЕЩАЕТСЯ** использовать данное автокресло в автомобиле с ремнями безопасности на дверях.
- **ЗАПРЕЩАЕТСЯ** использовать данное автокресло, если ремни безопасности автомобиля автоматически перемещаются при открывании двери. Такие ремни не могут надежно зафиксировать автокресло.
- **ЗАПРЕЩАЕТСЯ** использовать данное автокресло в автомобиле с поясными ремнями безопасности, которые фиксируются только во время резкой остановки или аварии (с аварийным блокирующим натяжителем – ELR). Необходимо использовать сиденья с фиксирующими ремнями безопасности. Чтобы узнать, оснащены ли ваши поясные ремни аварийными блокирующими натяжителями, обратитесь к инструкции к автомобилю.

## **ПРЕДОСТЕРЕЖЕНИЯ**

### Ремни безопасности - продолжение

- **ЗАПРЕЩАЕТСЯ** ослаблять штатные ремни безопасности с целью увеличения пространства для ног, в таких условиях автокресло не сможет защитить ребенка.
- В некоторых авариях откидные подлокотники могут представлять опасность для ребенка в автокресле, установленном против хода движения автомобиля. Перед установкой автокресла против хода движения автомобиля возле откидного подлокотника обратитесь к инструкции к автомобилю.
- Подголовник автомобильного сиденья, к которому обращен ребенок, должен быть максимально опущен. Спинка автомобильного сиденья, к которой обращен ребенок, должна быть полностью обита и не должна содержать опасных объектов.
- **ЗАПРЕЩАЕТСЯ** использовать автокресло, если его можно сдвинуть более чем на 25 мм вперед или в сторону по направляющей ремня. Неправильная установка может привести к серьезной травме или смерти. Если Вам не удалось правильно зафиксировать автокресло, попробуйте еще раз или выберите другое месторасположение.
- Если ремни безопасности автомобиля проложены и закреплены неправильно, автокресло может не защитить ребенка в случае аварии.
- Кнопка замка штатного ремня безопасности **НЕ ДОЛЖНА** касаться автокресла. Случайный контакт может спровоцировать освобождение ремня. При необходимости поверните ремень кнопкой в противоположную от автокресла сторону или установите автокресло в другом месте.
- При недостаточно плотном прилегании ремней к ребенку ребенок может удариться о внутреннюю часть автомобиля при резкой остановке или аварии, результатом чего может стать серьезная травма или даже смерть.
- Если фиксатор пряжки не используется, его необходимо снять со штатного автомобильного ремня безопасности, иначе такой ремень не сможет надлежащим образом защитить ребенка или взрослого, что может привести к серьезной травме или смерти.

## **ПРЕДОСТЕРЕЖЕНИЯ**

### Система LATCH

- Система LATCH должна использоваться **ТОЛЬКО** так, как описано в данной инструкции. Неправильное использование системы может привести к серьезной травме или смерти.
- Помимо данной инструкции следует также ознакомиться с инструкциями по установке детского автокресла и использованию системы LATCH в руководстве для владельца автомобиля. В случае разногласий между инструкциями следуйте инструкциям в руководстве для владельца автомобиля.
- Для фиксации основания автокресла используйте **ТОЛЬКО** нижние скобы LATCH.
- **ЗАПРЕЩАЕТСЯ** закреплять два крепления LATCH за одну и ту же нижнюю скобу LATCH в автомобиле.
- **ЗАПРЕЩАЕТСЯ** одновременно использовать ремни системы LATCH и штатные автомобильные ремни. Это может привести к ослаблению ремней при резкой остановке или аварии.
- Если ремни и крепления системы LATCH не используются, они должны быть надежно закреплены на основании автокресла вне досягаемости детей.
- **ВСЕГДА** проверяйте надежность подсоединения креплений LATCH к скобам LATCH. Для этого с силой потяните за ремни системы LATCH. Неправильно закрепленные крепления могут стать причиной серьезной травмы или смерти.
- **ЗАПРЕЩАЕТСЯ** использовать автокресло, если его можно сдвинуть более чем на 25 мм вперед или в сторону по направляющей ремня. Неправильная установка может привести к серьезной травме или смерти. Если Вам не удалось правильно зафиксировать автокресло, попробуйте еще раз или выберите другое место установки.



## **⚠ ПРЕДОСТЕРЕЖЕНИЯ**

### **Эксплуатация**

- Перед тем как помещать ребенка в автокресло, всегда проверяйте, не нагрелись ли автокресло и пряжка. Ребенок может обжечься.
- В холодную погоду **ЗАПРЕЩАЕТСЯ** одевать ребенка в толстую одежду, такую как зимний комбинезон, если ребенок перевозится в автокресле. Такая одежда не позволяет надлежащим образом затянуть ремни, результатом чего может стать выпадение ребенка из автокресла во время аварии.
- При использовании автокресла в автомобиле ручка **ВСЕГДА** должна находиться в положении «спереди», «поездка», или «опора» (стр. 16).
- Использование положения «опора» допускается **ТОЛЬКО** на ровной поверхности, **ЗАПРЕЩАЕТСЯ** подпирать автокресло какими-либо предметами.
- **ЗАПРЕЩАЕТСЯ** ставить автокресло на кровати, диваны и другие мягкие поверхности. Автокресло может перевернуться, а ребенок задохнуться.
- **ЗАПРЕЩАЕТСЯ** оставлять ребенка в автокресле с незатянутыми или незастегнутыми пятиточечными ремнями. Они могут задушить ребенка.
- **ЗАПРЕЩАЕТСЯ** ставить автокресло на краю прилавков, столов, магазинных тележек и других высоких поверхностей. Движения ребенка могут спровоцировать соскальзывание и падение автокресла.
- Для защиты от ультрафиолета полное открытие козырька не требуется.

### **Дополнительные предостережения**

- **ЗАПРЕЩАЕТСЯ** прикреплять к автокреслу дополнительные подушки, игрушки и другие приспособления сторонних производителей. Они могут стать причиной травмы ребенка.
- Перед тем как поднимать автокресло, убедитесь, что ручка надежно зафиксирована в положении «переноска» (стр. 16).
- Данное автокресло всегда должно быть надежно закреплено в автомобиле. Непристегнутое автокресло может травмировать пассажиров в случае аварии.

## **Основы безопасности**

- **Автомобиль трогается только при условии, что все пассажиры пристегнуты.** Не делайте никаких исключений ни для взрослых, ни для детей. Непреклонность с самого начала уменьшит количество проблем с дисциплиной по мере роста детей. Непристегнутый ребенок или взрослый может быть отброшен на других пассажиров во время аварии, что может стать причиной серьезных травм.
- **НИКОГДА** не пытайтесь успокоить плачущего ребенка, находясь за рулем.
- **НИКОГДА** не вынимайте ребенка из автокресла во время езды.
- **НИКОГДА** не давайте ребенку во время езды леденцы и мороженое на палочке. Они могут поранить ребенка при резком движении автомобиля.
- **ЗАПРЕЩАЕТСЯ** кормить ребенка в автокресле во время движения автомобиля.
- Кладите острые и тяжелые предметы в багажник. Любой незакрепленный предмет в салоне может стать причиной травм при аварии.
- Перед извлечением ребенка из автокресла всегда ставьте ручку в положение «поездка» или «опора».
- **ЗАПРЕЩАЕТСЯ** одевать ребенка в комбинезон-конверт или другую одежду, которая не обеспечивает возможность плотного прилегания пахового ремня к ребенку.
- При выходе из машины в жаркую солнечную погоду накройте автокресло легким цветным одеялом. Перед тем как усаживать ребенка, всегда проверяйте, не нагрелось ли автокресло или пряжка.
- В холодную погоду ребенку может потребоваться дополнительное одеяло. Зафиксируйте ребенка в автокресле и после этого укройте одеялом.

### **Использование в самолете**

Данное автокресло может быть установлено в самолете. Установка в самолете аналогична установке в автомобиле. Для снятия автокресла необходимо расстегнуть пряжку самолетного ремня безопасности.



## О системе LATCH

**LATCH** (англ. Lower Anchorage and Tether for Child Restraints) – система фиксации детского автокресла на автомобильном сиденье. Она может использоваться вместо штатных автомобильных ремней безопасности в автомобилях, имеющих скобы **LATCH**.

**Внимание!** в руководстве для владельца автомобиля эта система может также именоваться **ISOFIX**.

## Чистка и уход

- Чтобы снять чехол, снимите пластиковые петли чехла с автокресла.
- Машинная стирка чехла и козырька отдельно в холодной воде, цикл для деликатных тканей, сушка 10-15 минут при низкой температуре.
- Ремни и пряжки протирать влажной тканью и мягким мылом. Сушить на воздухе.
- Чтобы защитить обивку автомобиля, подложите полотенце под сиденье и спинку автокресла.

## Обозначение символов



**Важная информация о мерах безопасности, связанных с системой LATCH**



**Важная информация о мерах безопасности, связанных с подушками безопасности.**

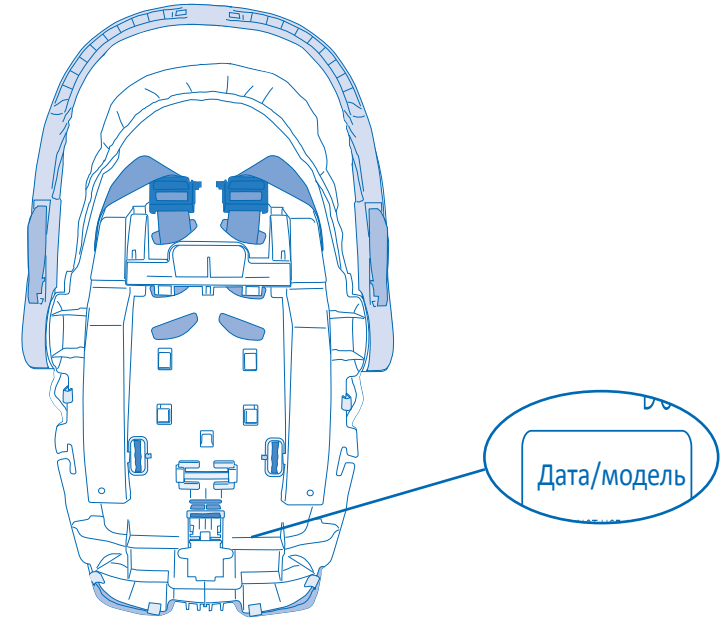

Запишите ниже **номер модели** и **дату производства** вашего автокресла. Они могут понадобиться вам в будущем.

**Номер модели:** \_\_\_\_\_

**Дата производства:** \_\_\_\_\_



Ваш автомобиль может существенно отличаться от изображенного на рисунке. Для идентификации элементов автомобиля обратитесь к инструкции для владельца автомобиля.

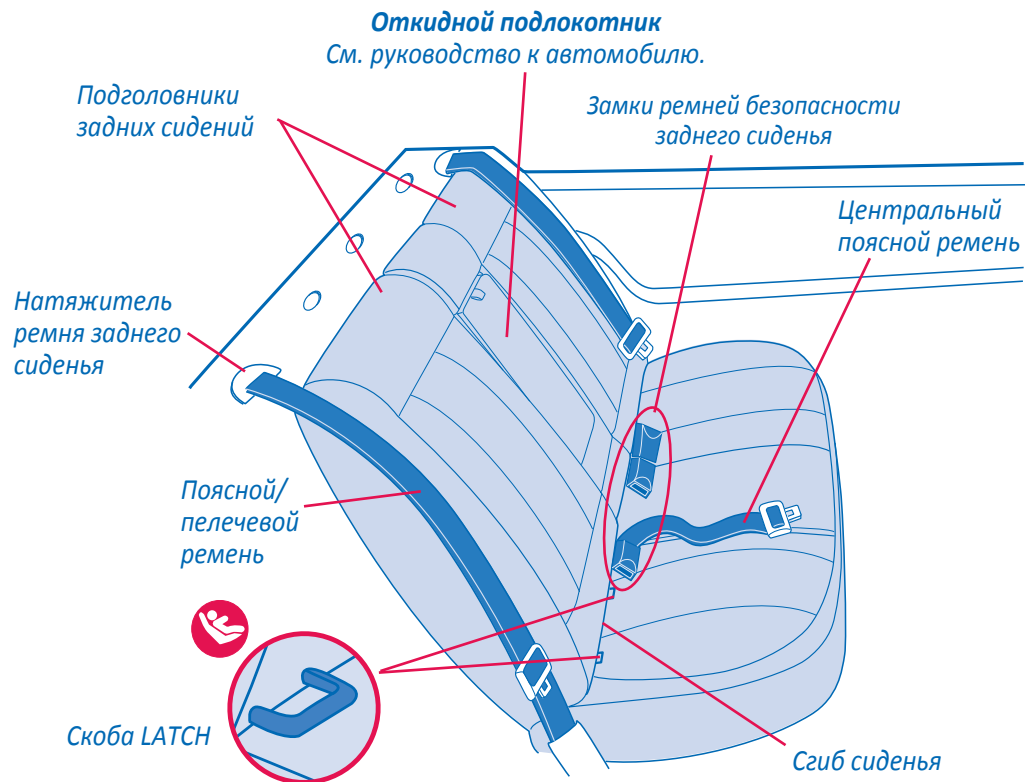

**ПРЕДОСТЕРЕЖЕНИЕ**  
ЗАПРЕЩАЕТСЯ размещать детское автокресло против хода движения автомобиля на переднем сиденье. Это может привести к **СМЕРТИ** или **СЕРЬЕЗНОЙ ТРАВМЕ**. Самое безопасное место для детей до 13 лет – заднее сиденье автомобиля.

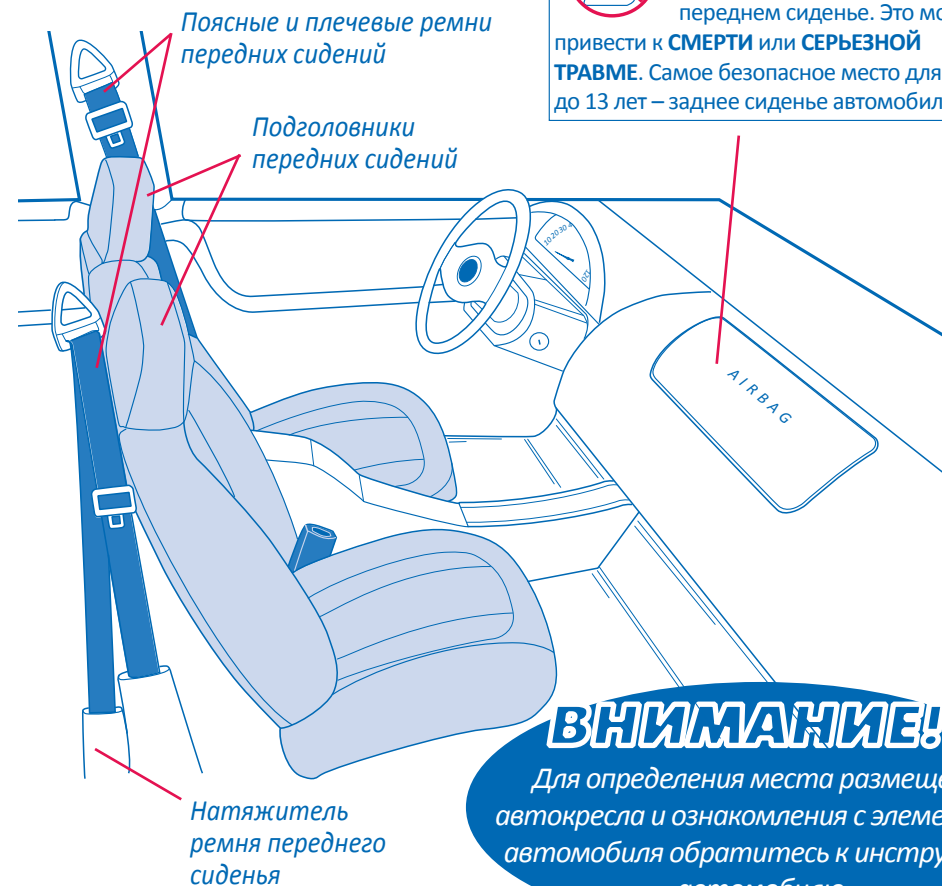

**ВНИМАНИЕ!**  
Для определения места размещения автокресла и ознакомления с элементами автомобиля обратитесь к инструкции к автомобилю.

## Вид спереди

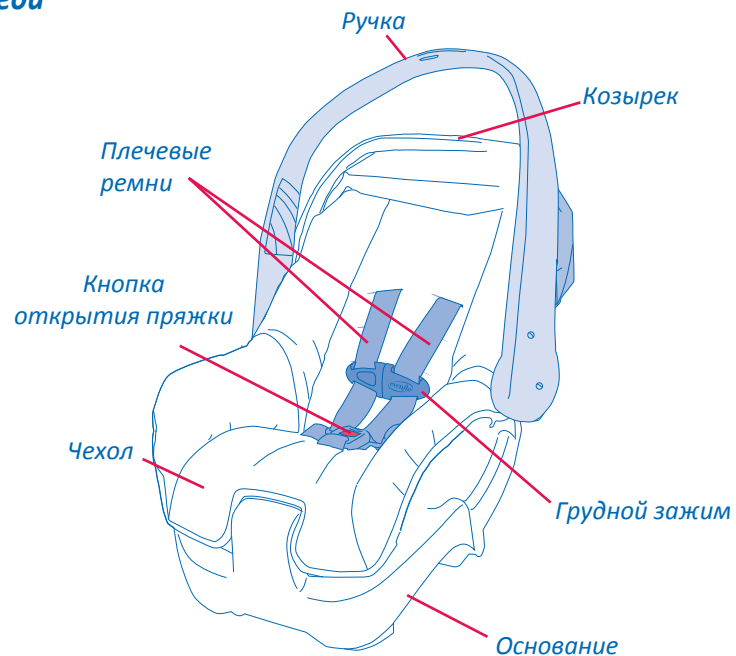

## Вид сзади

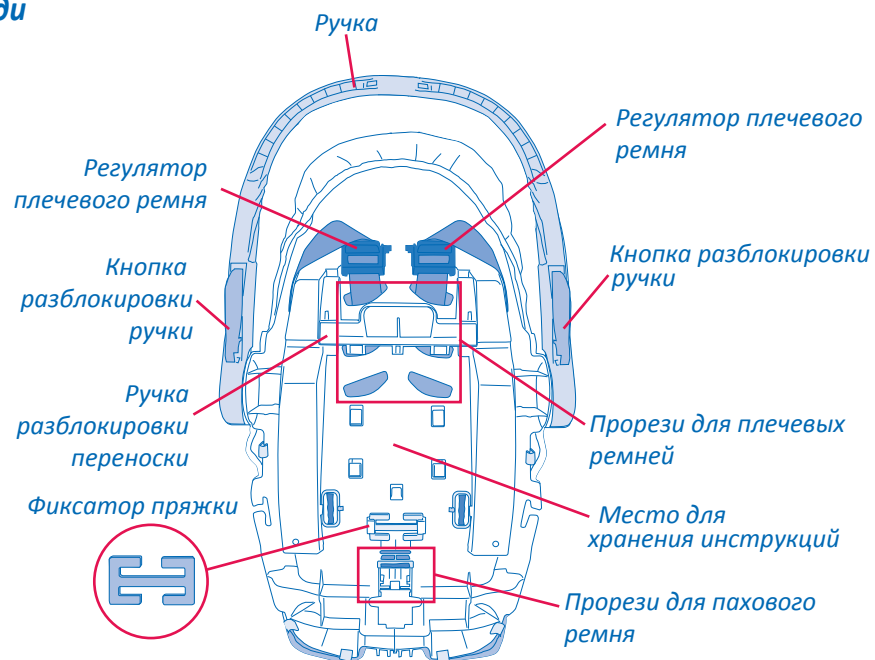

## Основание автокресла

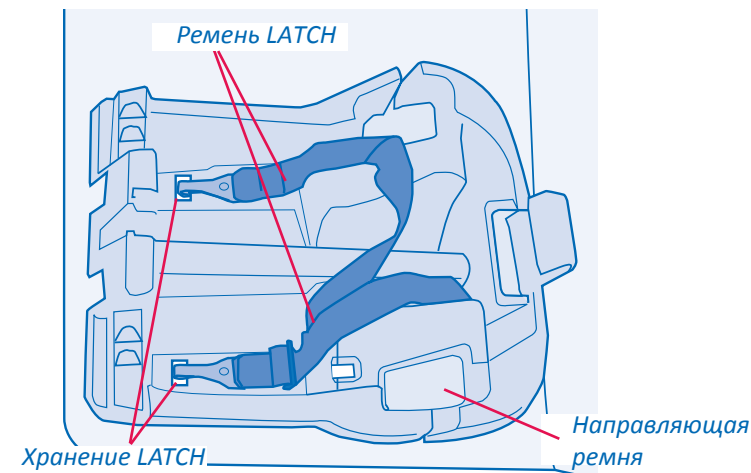

## Использование ручки

Чтобы изменить положение ручки, одновременно сожмите кнопки разблокировки ручки **по обеим сторонам** автокресла и вращайте ручку до желаемого положения, пока она не зафиксируется.

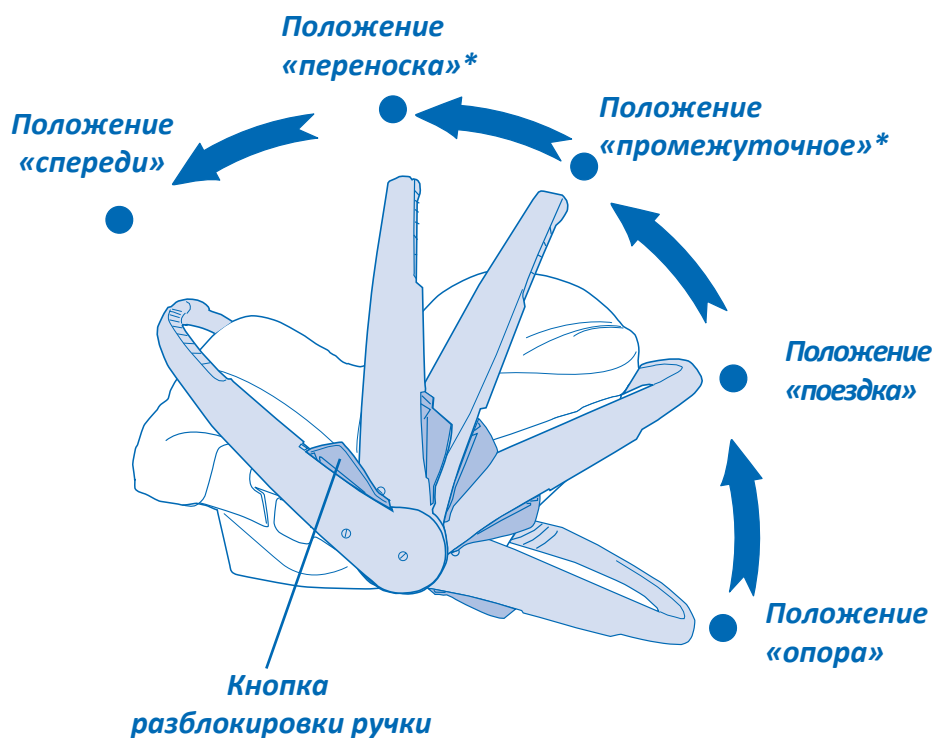

**\*Не используйте положения «переноска» и «промежуточное» во время поездки в автомобиле.**

## Использование ручки

**ВАЖНО! Всегда фиксируйте ребенка в переноске.** См. «Фиксация ребенка в переноске» на стр. 31.

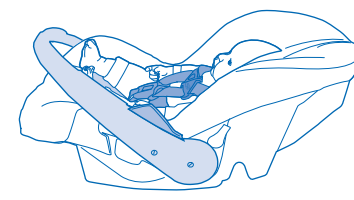

### Положение «спереди»

Это положение также можно использовать в автомобиле для обеспечения дополнительной видимости при необходимости.

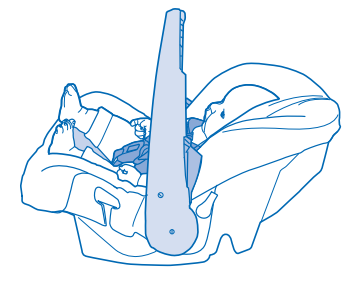

### Положение «переноска»

Установите ручку в это положение, если собираетесь переносить ребенка в переноске. **НИКОГДА** не используйте это положение в автомобиле.

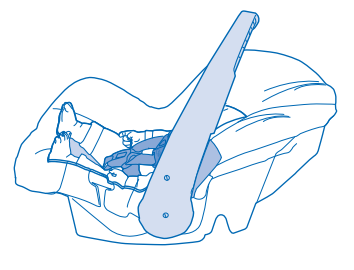

### Положение «промежуточное»

**НИКОГДА** не используйте это положение для переноски ребенка. **НИКОГДА** не используйте это положение в автомобиле.

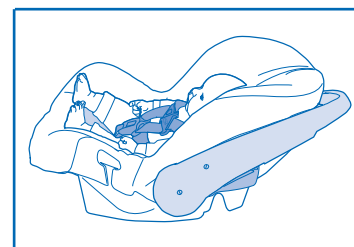

### Положение «поездка»

Установите ручку в это положение **ПОСЛЕ** того, как переноска будет надежно пристегнута к автомобильному сиденью.

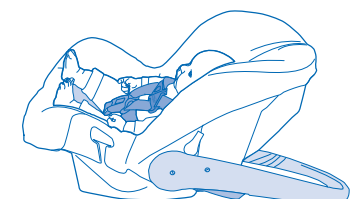

### Положение «опора»

Установите ручку в это положение, когда используете переноску на полу. Это положение также может использоваться при необходимости в автомобиле для обеспечения дополнительной видимости.

## Установка автокресла с основанием

### Требования к ребенку

Вес: 2,3 - 10 кг

Рост: 48 - 74 см

Макушка ребенка должна находиться ниже верхнего края спинки автокресла минимум на 25 мм.

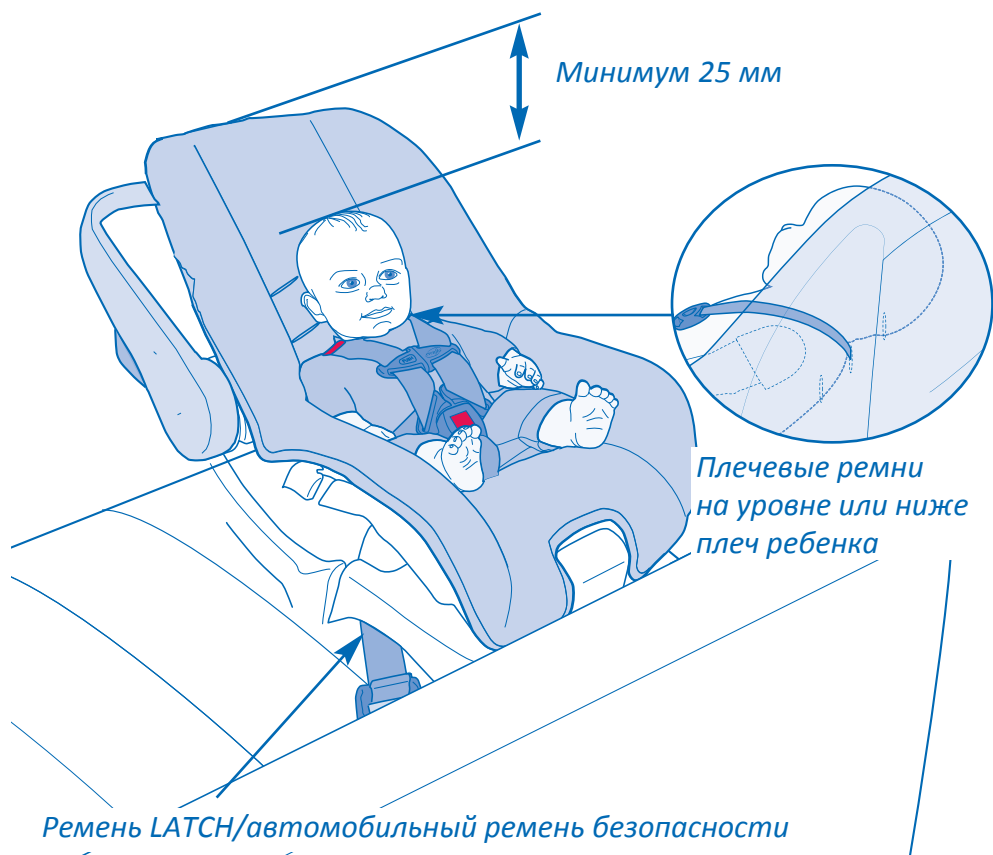

## **⚠ ПРЕДОСТЕРЕЖЕНИЕ**

Макушка ребенка **ДОЛЖНА** находиться ниже верхнего края спинки автокресла минимум на 25 мм.

### 1. Закрепите основание автокресла на сиденье автомобиля.

- Основание автокресла можно закрепить с помощью системы LATCH (показано) (стр. 20).

**ИЛИ**

- Основание автокресла можно закрепить с помощью автомобильного ремня безопасности (стр. 22).

**ВАЖНО!** Надлежащим образом закрепленное основание автокресла **НЕЛЬЗЯ** сдвинуть более чем на 25 мм из стороны в сторону или вперед-назад по направляющей ремня LATCH/автомобильного ремня безопасности.

- При необходимости установите фиксатор пряжки (стр. 39).
- Отрегулируйте положение основания автокресла так, чтобы горизонтальная линия была параллельна полу автомобиля (стр. 24).
- При необходимости для выравнивания подложите под передний край основания скрученное полотенце/небольшое одеяло (стр. 24).

### 2. Зафиксируйте ребенка в переноске.

- Плечевые ремни **ДОЛЖНЫ** проходить через прорези, которые располагаются ближе всего к плечам ребенка, но при этом не над плечами (стр. 34).
- Пристегните оба ремня к пряжке (стр. 32).
- Закройте грудной зажим на уровне подмышек (стр. 32).
- Плечевые ремни должны плотно прилегать к ребенку, между ними и ребенком должно входить **не более** двух пальцев (стр. 32).
- Паховый ремень должен плотно прилегать к ребенку, но не проходить под ним (стр. 36).

### 3. Проверьте свою работу.

- Основание **НЕЛЬЗЯ** сдвинуть более чем на 25 мм из стороны в сторону или вперед-назад по направляющей ремня LATCH/автомобильного ремня безопасности.

## Установка основания с системой LATCH

LATCH – система фиксации детского автокресла на автомобильном сиденье. Она используется вместо штатных автомобильных ремней безопасности в автомобилях, имеющих скобы LATCH. В руководстве для владельца автомобиля эта система может также именоваться ISOFIX.

### ПРЕДОСТЕРЕЖЕНИЕ

- Система LATCH должна использоваться **ТОЛЬКО** так, как описано в данной инструкции. Неправильное использование системы может привести к серьезной травме или смерти.
- Помимо данной инструкции следует также ознакомиться с инструкциями по установке детского автокресла и использованию системы LATCH в руководстве для владельца автомобиля. В случае разногласий между инструкциями следуйте инструкциям в руководстве для владельца автомобиля.
- Для фиксации основания используйте **ТОЛЬКО** нижние скобы LATCH.
- **ЗАПРЕЩАЕТСЯ** закреплять два крепления LATCH за одну и ту же нижнюю скобу LATCH в автомобиле.
- **ЗАПРЕЩАЕТСЯ** одновременно использовать ремни системы LATCH и штатные автомобильные ремни безопасности. Это может привести к ослаблению ремней при резкой остановке или аварии.
- Если крепления системы LATCH не используются, они должны храниться в специальном отсеке в основании (см. стр. 38) вне досягаемости детей.
- **ВСЕГДА** проверяйте надежность подсоединения креплений LATCH к скобам LATCH. Для этого с силой потяните за ремни системы LATCH. Неправильно закрепленные крепления могут стать причиной серьезной травмы или смерти.
- **ЗАПРЕЩАЕТСЯ** использовать автокресло, если его можно сдвинуть более чем на 25 мм вперед или в сторону по направляющей ремня. Неправильная установка может привести к серьезной травме или смерти. Если вам не удалось правильно зафиксировать автокресло, попробуйте еще раз или выберите другое место установки.
- Автокресло **ДОЛЖНО** быть установлено **ТОЛЬКО** против хода движения.
- Переноска должна быть надежно закреплена в основании. Чтобы проверить это, попробуйте поднять переноску.

- 1**  Перед началом убедитесь, что автомобиль стоит на ровной поверхности.

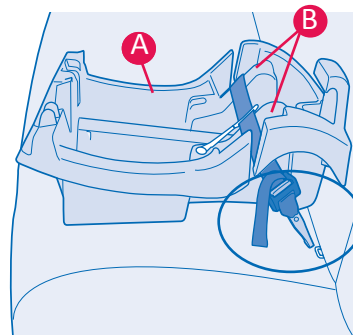

Поставьте основание (A) на автомобильное сиденье. Протяните ремень с креплениями LATCH через отверстия для ремня LATCH и под язычками (B).

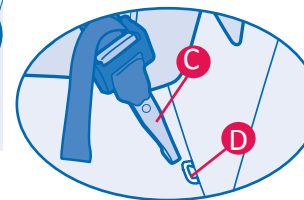

Размещение нижних скоб см. в инструкции к автомобилю.

Подсоедините правое крепление (C) к правой скобе (D), а левое крепление к левой скобе. **ДВАЖДЫ ПРОВЕРЬТЕ** надежность фиксации креплений, для этого сильно потяните ремень LATCH.

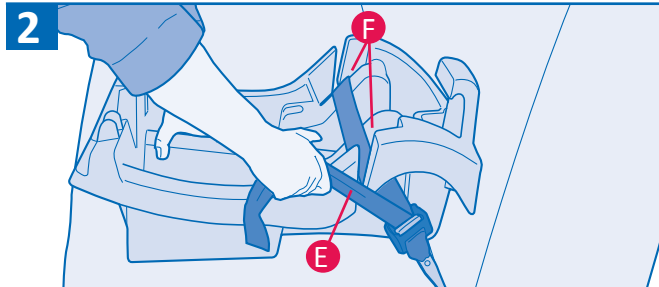

### ПРЕДОСТЕРЕЖЕНИЕ

**ЗАПРЕЩАЕТСЯ** использовать автокресло, если его можно сдвинуть более чем на 25 мм вперед или в сторону по направляющей ремня. Это может привести к серьезной травме или смерти. Попробуйте затянуть ремень еще раз или выберите другое место установки.

Используя весь свой вес, прижмите основание к автомобильному сиденью и потяните за ремень (E), чтобы его затянуть.

**Убедитесь, что ремень LATCH плотно затянут.**

Если автокресло можно сдвинуть более чем на 25 мм вперед или в сторону по направляющей ремня (F), ремень затянут недостаточно. Попробуйте еще раз или выберите другое место установки.



## Установка основания с помощью автомобильного ремня безопасности

### **⚠ ПРЕДОСТЕРЕЖЕНИЕ**

- Переноска **ДОЛЖНА** быть надежно зафиксирована в основании. Чтобы проверить, попробуйте поднять переноску.
- **ЗАПРЕЩАЕТСЯ** устанавливать данное автокресло по ходу движения автомобиля.
- **ЗАПРЕЩАЕТСЯ** устанавливать данное автокресло против хода движения в автомобиле с поясными ремнями безопасности, которые фиксируются только во время резкой остановки или аварии (с аварийным блокирующим натяжителем – ELR). Необходимо использовать сиденья с фиксирующими ремнями безопасности. Чтобы узнать, оснащены ли ваши поясные ремни аварийными блокирующими натяжителями, обратитесь к инструкции к автомобилю.

### **1** Перед началом убедитесь, что автомобиль стоит на ровной поверхности.

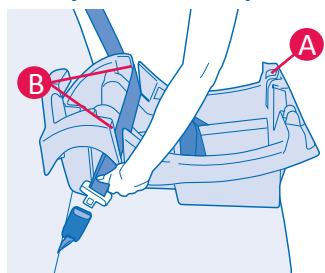

Чтобы зафиксировать основание (A) на автомобильном сиденье, протяните автомобильный ремень безопасности через отверстия (B), как показано на рисунке. Плечевой ремень может проходить по спинке сиденья.

**ВАЖНО!** Убедитесь, что плечевой ремень не лежит **внутри** какой-либо части основания.



ПОЯСНОЙ РЕМЕНЬ



ПОЯСНОЙ И ПЛЕЧЕВОЙ РЕМЕНЬ

**ВАЖНО!** Некоторые ремни безопасности с аварийными блокирующими натяжителями могут фиксироваться при затягивании.

**В таких ситуациях использование фиксатора пряжки может быть необязательным.** Как установить фиксатор пряжки, см. на стр. 39. Чтобы определить тип натяжителя ваших ремней, обратитесь к инструкции к автомобилю.

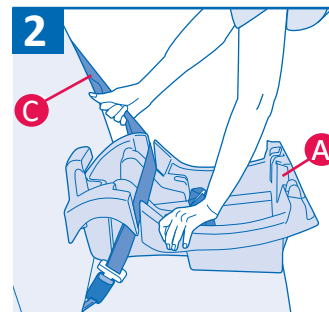

Потяните плечевой ремень (C), чтобы убрать слабинку с поясной части автомобильного ремня, одновременно надавливая на основание (A) всем своим весом. Убедитесь, что основание зафиксировано на автомобильном сиденье.

### **⚠ ПРЕДОСТЕРЕЖЕНИЕ**

**ЗАПРЕЩАЕТСЯ** использовать автокресло, если его можно сдвинуть более чем на 25 мм вперед или в сторону по направляющей ремня. Это может привести к серьезной травме или смерти. Попробуйте затянуть ремень еще раз или выберите другое место установки.



## Фиксация переноски в основании

1

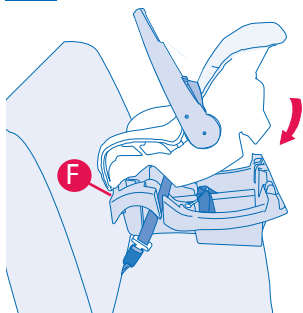

Чтобы зафиксировать переноску в основании, поместите ее передний край под изгиб (F) и прижмите до фиксации. Переноска **ДОЛЖНА** надежно зафиксироваться в основании. Чтобы проверить, попробуйте поднять переноску за ручку или за передний край.

2

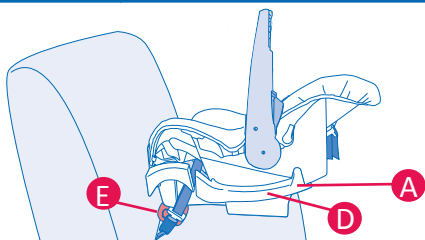

Если горизонтальная линия (D) не параллельна полу автомобиля, подложите плотно скрученное полотенце или небольшое одеяло (E) под передний край основания (A), чтобы обеспечить достаточный наклон, при котором ребенок сможет комфортно откинуть голову назад.

**ВАЖНО!** В положении сидя новорожденным детям может быть трудно дышать. Убедитесь, что обеспечен достаточный наклон, который позволяет ребенку комфортно и безопасно откинуть голову. Неправильный наклон автокресла может увеличить риск серьезной травмы и смерти ребенка.

3

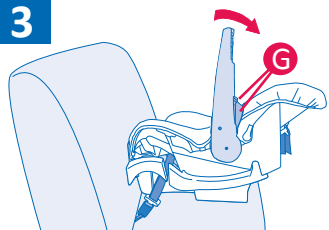

### СОВЕТ!

Чтобы обеспечить больше места в небольших автомобилях, можно установить ручку в положение «опора» или «спереди».

Установите ручку в положение «поездка», одновременно нажав на красные кнопки разблокировки ручки (G) по обеим сторонам автокресла.

**Внимание!** Между любой частью автокресла и самым близким к голове ребенка сиденьем авто расстояние должно составлять минимум 38 мм.

## Снятие переноски с основания

1

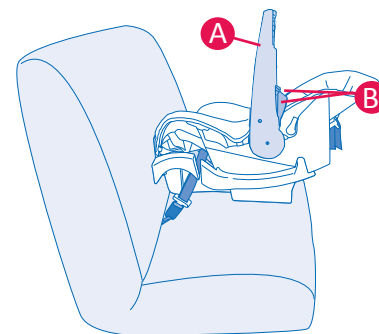

Установите ручку (A) в положение «переноска». Для этого сожмите обе кнопки разблокировки ручки (B) и вращайте ручку, пока она не зафиксируется над переноской.

2

Потяните за красную ручку разблокировки переноски (C) на обратной стороне автокресла и снимите переноску.

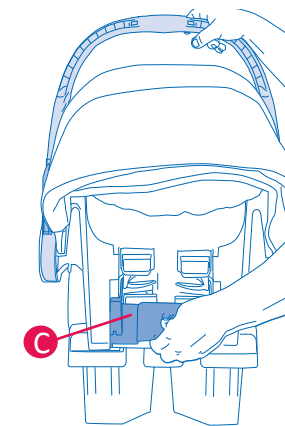

## Установка автокресла без основания

### Требования к ребенку

Вес: 2,3 - 10 кг

Рост: 48 - 74 см

Макушка ребенка должна находиться ниже верхнего края спинки автокресла минимум на 25 мм.



## **⚠ ПРЕДОСТЕРЕЖЕНИЕ**

Макушка ребенка должна находиться ниже верхнего края спинки автокресла минимум на 25 мм.

### 1. Поместите ребенка в переноску.

- Спина и нижняя часть туловища ребенка должны прилегать к поверхности переноски.
- Макушка ребенка должна находиться ниже верхнего края спинки автокресла минимум на 25 мм.

### 2. Зафиксируйте ребенка в переноске (стр. 31).

- Плечевые ремни **ДОЛЖНЫ** проходить через прорези, которые располагаются ближе всего к плечам ребенка, но при этом не над плечами (стр. 34).
- Престегните оба ремня к пряжке (стр. 32).
- Застегните грудной зажим на уровне подмышек (стр. 32).
- Плечевые ремни должны плотно прилегать к ребенку, между ними и ребенком должно входить **не более** двух пальцев (стр. 32).
- Паховый ремень должен плотно прилегать к ребенку, но не проходить под ним (стр. 36).

### 3. Зафиксируйте автокресло на сиденье автомобиля.

- Закрепите переноску с помощью ремней безопасности автомобиля (стр. 28).
- Плечевая часть автомобильного ремня должна проходить по спинке автомобильного сиденья (стр. 29).
- При необходимости установите фиксатор пряжки (стр. 39).
- Горизонтальная линия должна быть параллельна полу автомобиля (стр. 31).
- При необходимости, для того чтобы ребенок мог комфортно откинуть голову назад, подложите под передний край основания скрученное полотенце/небольшое одеяло (стр. 31).

### 4. Проверьте свою работу.

- Автокресло защищает ребенка, **ТОЛЬКО** если его нельзя сдвинуть более чем на 25 мм из стороны в сторону или вперед-назад по направляющей ремня безопасности автомобиля.

## Установка автокресла без основания

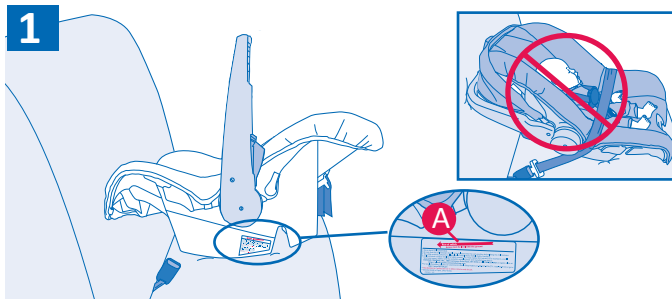

Зафиксировав ребенка, поместите переноску в автомобиль. Отрегулируйте положение автокресла так, чтобы горизонтальная линия (A) была параллельна полу автомобиля.

**Внимание!** Как правило, самое безопасное место для установки автокресла – центр заднего сиденья. Данное автокресло устанавливается **ТОЛЬКО** против хода движения автомобиля.

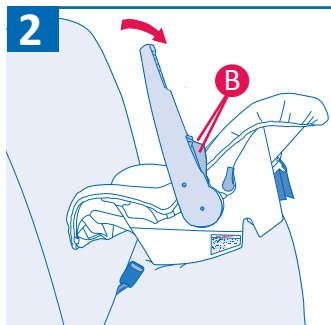

Установите ручку в положение «поездка». Для этого одновременно сожмите обе кнопки разблокировки ручки (B).

### СОВЕТ!

Чтобы обеспечить больше места в небольших автомобилях, можно установить ручку в положение «опора» или «спереди».

## 3 ПЯСНОЙ РЕМЕНЬ

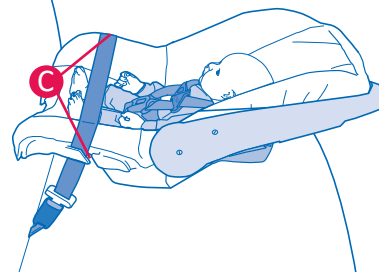

Протяните **ТОЛЬКО** поясную часть автомобильного ремня безопасности через отверстия для ремня (C) на переноске.

## ПЯСНОЙ И ПЛЕЧЕВОЙ РЕМЕНЬ

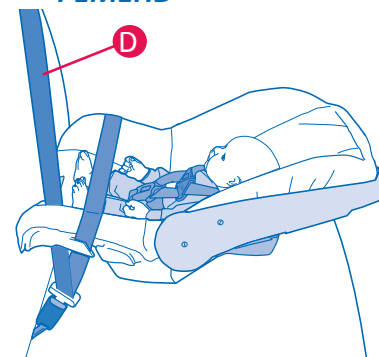

Если автомобиль оснащен поясным и плечевым ремнем безопасности (D), **НЕ ПРОТЯГИВАЙТЕ** плечевой ремень через прорези. Пусть он проходит по спинке сиденья, как показано на рисунке.

**ВАЖНО!** Некоторые ремни безопасности с аварийными блокирующими натяжителями могут фиксироваться при затягивании. В таких ситуациях использование фиксатора пряжки может быть необязательным.

Как установить фиксатор пряжки, см. на стр. 39.

Чтобы определить, какими натяжителями оснащены ваши ремни, обратитесь к инструкции к автомобилю.

4

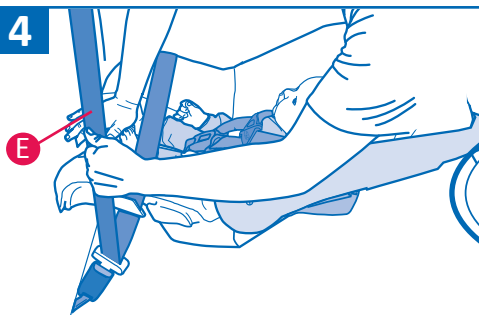

**СОВЕТ!**  
Надавите на нижнюю часть автокресла всем своим весом.

### ⚠ ПРЕДОСТЕРЕЖЕНИЕ

- **ЗАПРЕЩАЕТСЯ** устанавливать данное автокресло по ходу движения автомобиля.
- **ЗАПРЕЩАЕТСЯ** использовать автокресло, если его можно сдвинуть более чем на 25 мм вперед или в сторону по направляющей ремня. Это может привести к серьезной травме или смерти. Попробуйте затянуть ремень еще раз или выберите другое место установки.

Автомобильный ремень безопасности (E) должен быть максимально затянут. Затягивая его, надавите всем своим весом на автокресло.

**Убедитесь, что автомобильный ремень безопасности плотно затянут.**

Если автокресло можно сдвинуть более чем на 25 мм вперед или в сторону по направляющей ремня, автомобильный ремень безопасности недостаточно затянут. Попробуйте затянуть его еще раз.

5

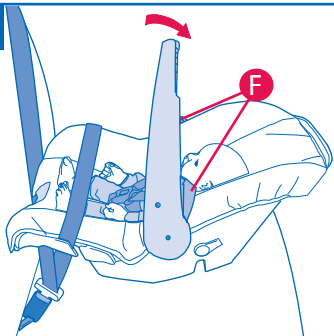

**СОВЕТ!**  
Чтобы обеспечить больше места в небольших автомобилях, можно установить ручку в положение «опора» или «спереди».

Поверните ручку в положение «поездка», одновременно нажав на красные кнопки разблокировки ручки (F) по обеим сторонам автокресла.

**Внимание!** Между любой частью автокресла и самым близким к голове ребенка автомобильным сиденьем расстояние должно составлять минимум 38 мм.

6

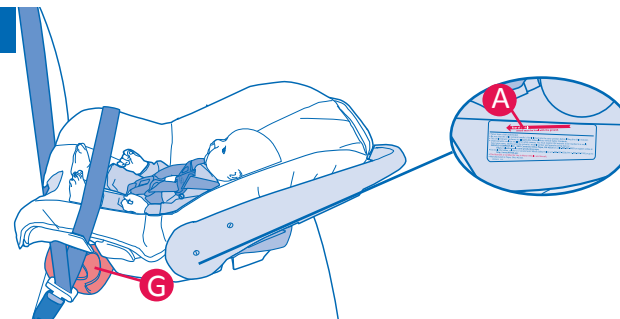

Если горизонтальная линия (A) не параллельна полу автомобиля, подложите плотно скрученное полотенце или небольшое одеяло (G) под передний край автокресла, чтобы обеспечить достаточный наклон, при котором ребенок сможет комфортно откинуть голову назад.

**ВАЖНО!** В положении сидя новорожденным детям может быть трудно дышать. Убедитесь, что обеспечен достаточный наклон, который позволяет ребенку комфортно и безопасно откинуть голову. Неправильный наклон автокресла может увеличить риск серьезной травмы и смерти ребенка.

## Фиксация ребенка в переноске

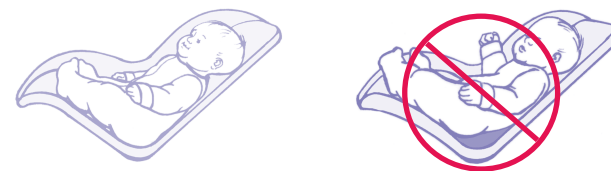

Поместите ребенка в переноску. Спина и нижняя часть туловища ребенка должны повторять контуры переноски. При наличии пространства ребенку будет неудобно.

1

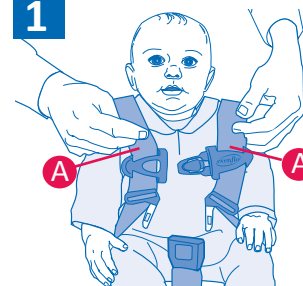

Наденьте плечевые ремни (A) на плечи ребенка.

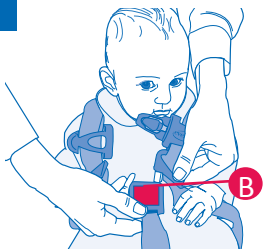
**2**

Вставьте язычки **(B)** в пряжку. Потяните за ремни, чтобы убедиться, что пряжка надежно застегнута.

**ВНИМАНИЕ!** Ремень с пряжкой должен плотно прилегать к паху ребенка, но не проходить под ребенком. При необходимости отрегулируйте паховый ремень (стр. 36).

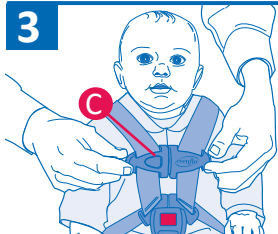
**3**

Совместите и застегните две стороны грудного зажима **(C)**. Грудной зажим должен располагаться на уровне подмышек.

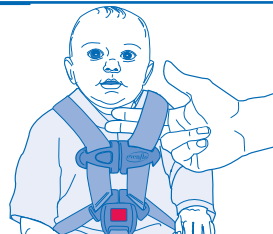

Ремни должны плотно прилегать к ребенку. Провисание ремней недопустимо. Правильно затянутые ремни образуют относительно прямые линии, не сдавливают тело ребенка и не заставляют его принимать неудобное положение. Проверьте натяжение ремней в области плеч и при необходимости уберите слабину.

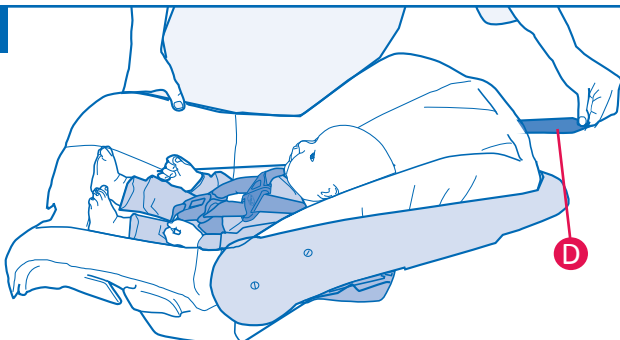
**4**

Чтобы затянуть плечевые ремни, потяните за ремни **(D)**, выходящие из регуляторов с обратной стороны.

## Извлечение ребенка из переноски

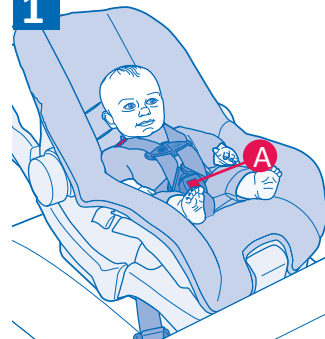
**1**

Нажмите на красную кнопку открытия пряжки **(A)** и вытащите язычки.

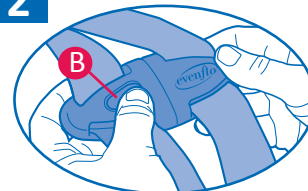
**2**

Нажмите на кнопку разблокировки **(B)** и разъедините грудной зажим.

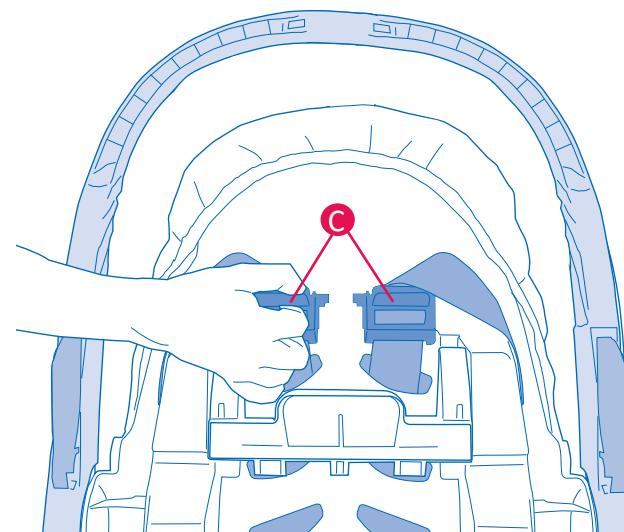
**3**

Чтобы ослабить плечевые ремни, сожмите регуляторы **(C)**, одновременно вытягивая ремни спереди переноски.



## Изменение положения плечевых ремней

По мере роста ребенка необходимо будет менять положение плечевых ремней так, чтобы они проходили через прорезы, которые располагаются ближе всего к плечам ребенка. Плечевые ремни должны проходить через прорезы, которые располагаются ближе всего к плечам ребенка, но при этом не над плечами.

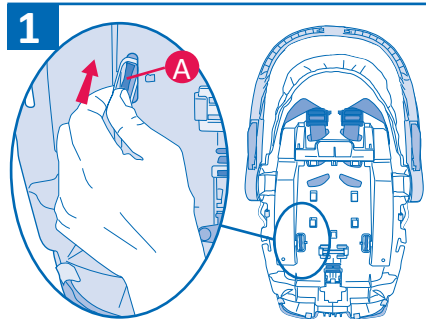

1 Протолкните фиксатор (A) плечевого ремня через прорезь на лицевую сторону переноски. Повторите с другой стороны.

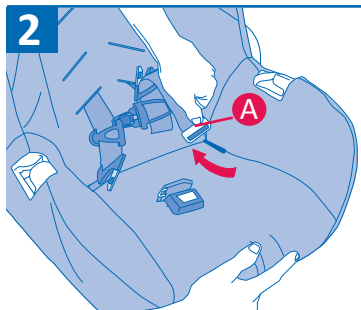

2 Вытяните ремень и фиксатор (A) с лицевой стороны. Повторите с другой стороны.

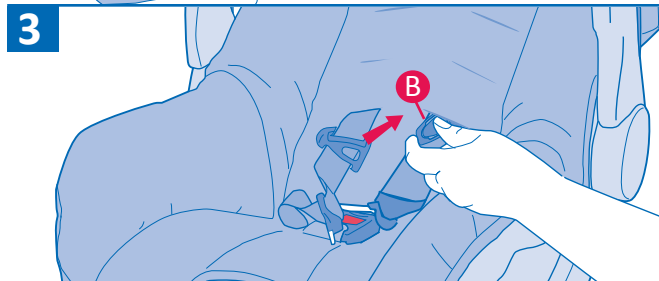

3 Протолкните грудной зажим (B), язычок пряжки и фиксатор на обратную сторону и вытяните плечевые ремни с обратной стороны переноски.

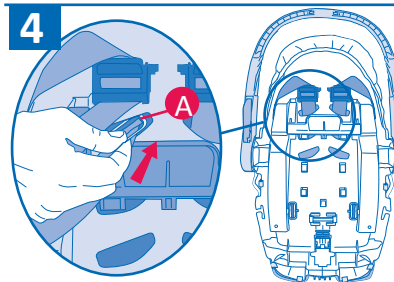

4 Выберите прорези для нового положения плечевых ремней. Протолкните фиксатор (A), язычок пряжки, и грудной зажим на лицевую сторону. Повторите для второго плечевого ремня.

**Внимание!** Плечевые ремни должны проходить на уровне или ниже плеч ребенка.

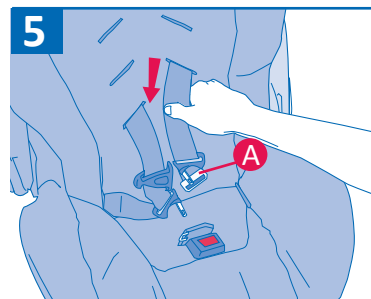

5 Протяните фиксатор (A), плечевой ремень, язычок пряжки и грудной зажим на лицевую сторону.

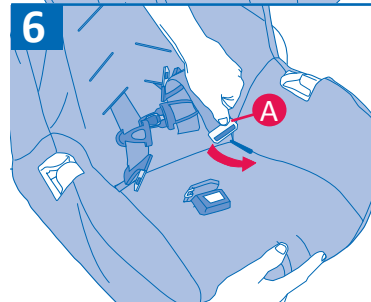

6 Протолкните фиксатор (A) через прорезь в нижней части переноски.

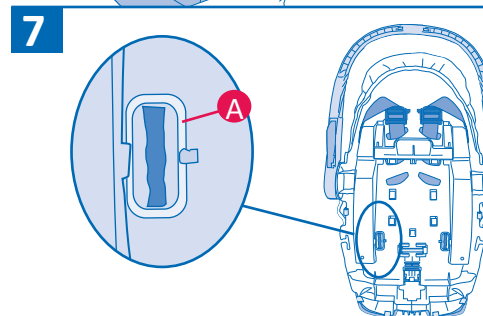

7 Вытяните фиксатор (A) на обратной стороне переноски и разместите надлежащим образом. Повторите с другой стороны.



## Изменение положения пахового ремня

По мере роста ребенка необходимо менять положение пахового ремня так, чтобы он проходил через прорезь, расположенную максимально близко к ребенку. Паховый ремень должен **ВСЕГДА** проходить максимально близко к ребенку, но **НИКОГДА** под ребенком.

Для обеспечения максимальной безопасности и удобства для ребенка существует два положения пахового ремня.

**Вес ребенка 2,3 – 5 кг**

**Паховый ремень проходит через заднюю прорезь**

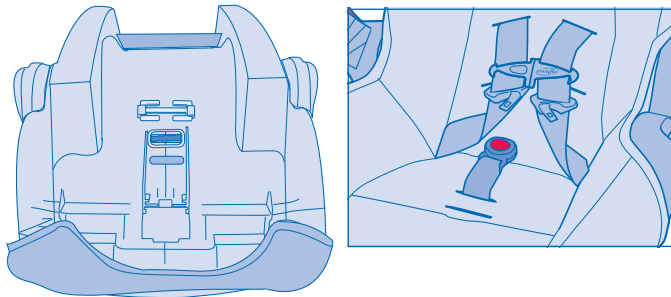

**Вес ребенка 2,3 – 10 кг**

**Паховый ремень проходит через переднюю прорезь**

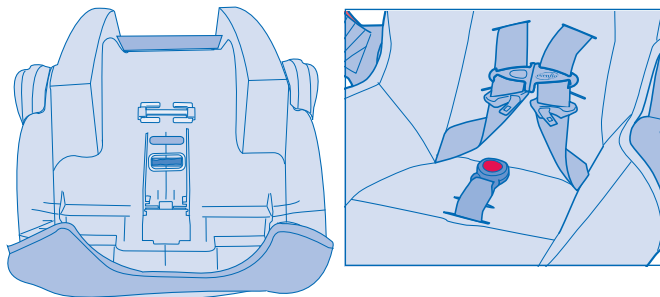

**1**

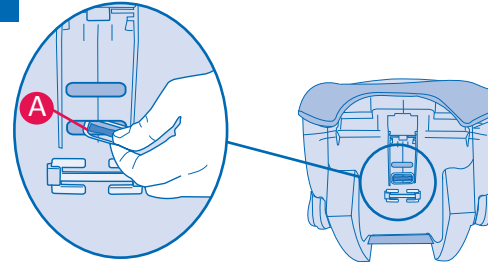

Чтобы изменить положение пахового ремня, поверните фиксатор (A) на конце пахового ремня и протолкните его через прорезь в переноске.

**2**

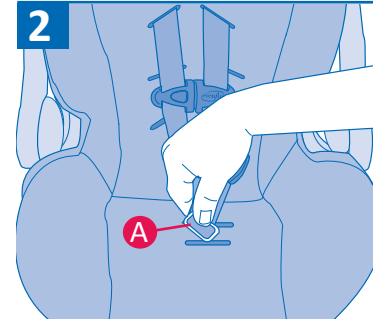

Проденьте фиксатор пахового ремня (A) через прорезь, которая ближе всего располагается к ребенку и обеспечивает ему максимальное удобство.

**3**

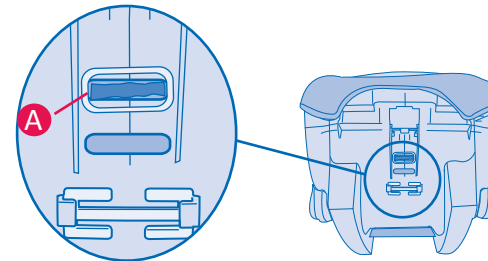

Убедитесь, что фиксатор пахового ремня (A) занял надлежащее положение.

## Снятие системы LATCH

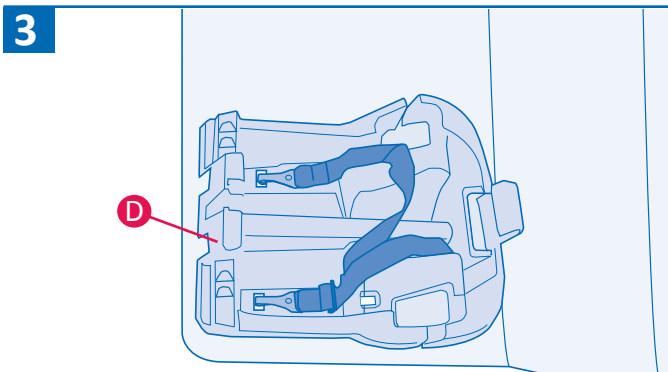
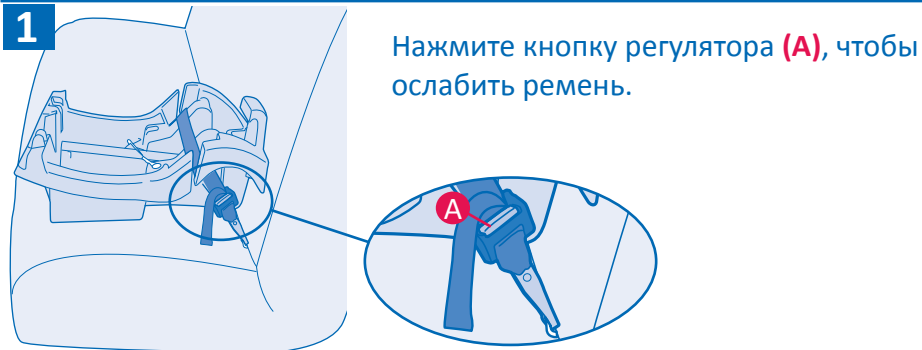

Если система LATCH не используется, она **ДОЛЖНА** храниться в специальном отсеке в основании (D). Сложите ремень, положите его посередине и зацепите крепления за прорези по обеим сторонам отсека. Незакрепленный ремень и крепления системы LATCH могут стать причиной травмы ребенка.

## Использование фиксатора пряжки



Используйте фиксатор пряжки с:

- поясным/плечевым ремнем безопасности, пряжка которого свободно перемещается по ремню и не фиксируется в определенном положении, **или**
- ремнями безопасности, которые оснащены аварийными блокирующими натяжителями (ELR). Некоторые ремни безопасности с аварийными блокирующими натяжителями могут фиксироваться при затягивании. **В таких ситуациях использование фиксатора пряжки может быть необязательным.**

Фиксатор пряжки



Перед установкой фиксатора пряжки ознакомьтесь с руководством для владельца автомобиля.

### **⚠ ПРЕДОСТЕРЕЖЕНИЕ**

При снятии автокресла фиксатор пряжки также необходимо снять, чтобы обеспечить возможность правильной регулировки штатного ремня безопасности при его использовании взрослым пассажиром или ребенком во избежание серьезной травмы.

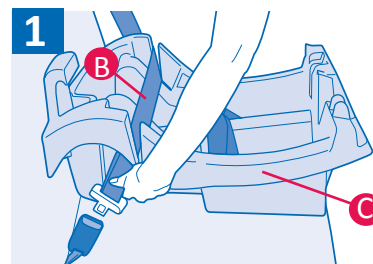

Проденьте автомобильный ремень (B) через основание (C) (или автокресло) и пристегните.

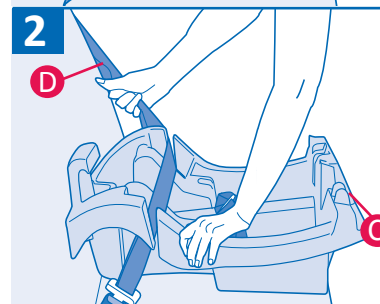

Нажмите на основание (C), одновременно затягивая плечевой ремень (D), чтобы убрать слабинку с поясной части ремня.

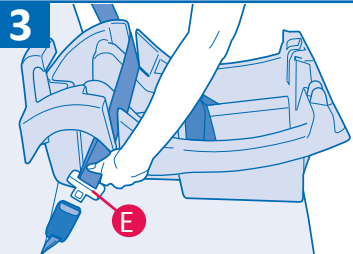

3 Держа поясной и плечевой ремни вместе прямо за свободно скользящим язычком пряжки (E), расстегните пряжку.

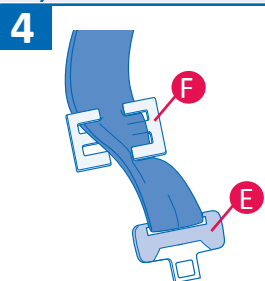

4 Держа ремни и язычок пряжки (E), наденьте фиксатор пряжки (F) и продвиньте на место.

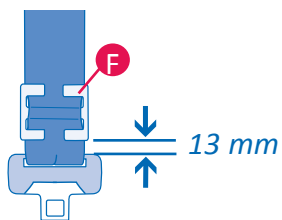

**Внимание!** Фиксатор пряжки должен располагаться на расстоянии 13 мм от края пряжки автомобильного ремня.

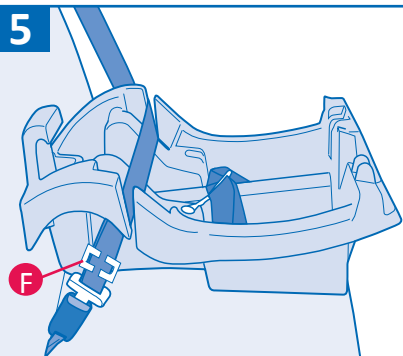

5 Застегните ремень с установленным фиксатором пряжки (F).

- Если вы устанавливаете **основание** с помощью автомобильного ремня безопасности, вернитесь на страницу 22, шаг 1.
- Если вы устанавливаете **переноску** (без основания) с помощью автомобильного ремня безопасности, вернитесь на стр. 29, шаг 3.

## Использование переноски

Зафиксируйте ребенка в переноске в соответствии с инструкциями в разделе «Фиксация ребенка в переноске», стр. 31.

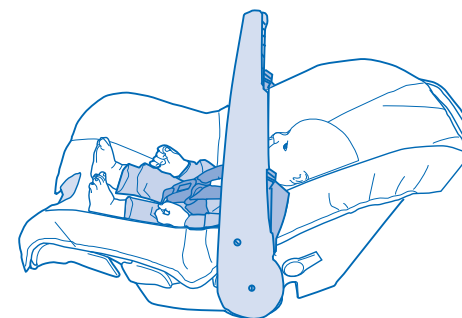

**Чтобы поставить переноску:** поверните ручку полностью назад, чтобы она зафиксировалась и оперлась на ровную поверхность.

**Чтобы использовать в качестве переноски:** поверните ручку в верхнее положение. Несите возле себя, используя ручку, как показано на рисунке.

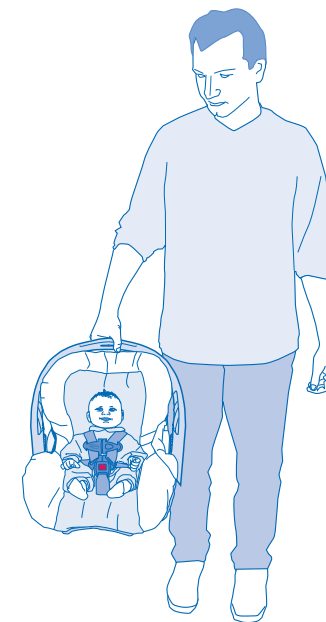

**ВАЖНО!** Перед тем как поднимать переноску с ребенком, убедитесь, что ручка надежно зафиксирована с обеих сторон и ребенок надежно пристегнут.

## **⚠ ПРЕДОСТЕРЕЖЕНИЕ**

- **ЗАПРЕЩАЕТСЯ** ставить переноску на краю прилавков, столов и других высоких поверхностей. Движения ребенка могут спровоцировать соскальзывание и падение переноски.
- **ЗАПРЕЩАЕТСЯ** оставлять ребенка в переноске с незатянутыми или незастегнутыми ремнями. Они могут задушить ребенка.



- **ЗАПРЕЩАЕТСЯ** ставить переноску в любом положении в магазинную тележку. Переноска может упасть с тележки, в результате чего ребенок может получить травму.



- **ЗАПРЕЩАЕТСЯ** носить переноску на бедре.

## **Установка козырька**

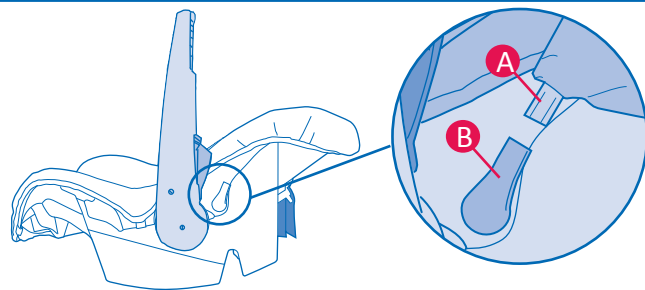

Вставьте оба конца обода козырька **(А)** в держатели **(В)** по обеим сторонам автокресла.

## **ВАЖНО!**

Если для автокресла LiteMax® вам понадобится дополнительное основание, его артикул/номер детали должен начинаться с «640». Обратите внимание, что артикул/номер детали указывается на обратной стороне основания и на коробке, как показано на рисунке.



## **Утилизация автокресла**

Evenflo просит Вас надлежащим образом утилизировать автокресло по окончании его срока службы. Большинство элементов подлежат вторичной переработке.

1. Снимите ткань и набивочный материал.
2. Снимите все винты и разберите автокресло.
3. Сдайте на вторичную переработку все пластиковые элементы, выбросьте остальные элементы.

Если ваш местный пункт приема материалов для вторичной переработки не принимает набивочный материал, его можно выбросить на свалку.

**Примечание:** Evenflo по возможности использует вторичные материалы в производстве, но никогда не использует их в компонентах, отвечающих за безопасность.

## **Запасные части**

При заказе запасных частей, пожалуйста, указывайте номер модели и дату производства (см. на обратной стороне автокресла).

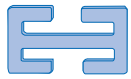

Фиксатор пряжки

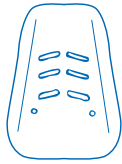

Подголовник

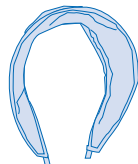

Козырек

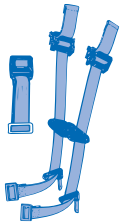

Система ремней

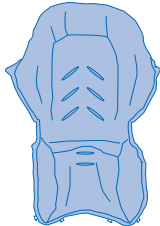

Чехол

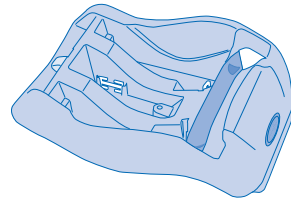

Основание

## **Гарантийные обязательства**

- Производитель гарантирует безотказную работу изделия при условии соблюдения правил эксплуатации, описанных в данной инструкции.
- На изделие установлен гарантийный срок в соответствии с законодательством Украины.