

# evenflo®

## EveryFit

### 4-in-1 Інструкції користувача

Зберігайте інструкції для майбутнього використання.

#### ПРОТИ РУХУ АВТО\*

1.8 - 18.1 kg  
(4 - 40 lbs)

43 - 102 cm  
(17 - 40 in.)

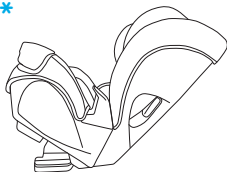

#### ЗА РУХОМ АВТО З РЕМЕНЯМИ\*

10 - 29.5 kg  
(22 - 65 lbs)

71 - 124 cm  
(28 - 49 in.)

Від 2-х років

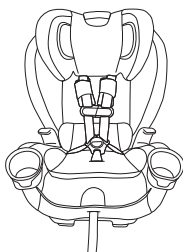

#### БУСТЕР ЗІ СПИНКОЮ АБО БЕЗ\*

18 - 54.4 kg  
(40 - 120 lbs)

112 - 145 cm  
(44 - 57 in.)

Від 4-х років

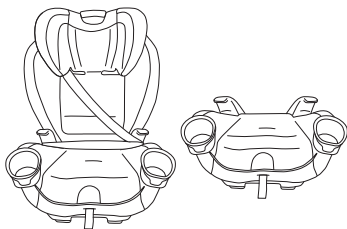

\* Дивіться розділ «Дитячі вимоги» на сторінках 4 - 5.

## ⚠ УВАГА

Для того, щоб знизити ризик серйозної травми або смерті, прочитайте цей посібник користувача перед установкою і використанням дитячого утримуючого пристрою.

**Все більше дітей гинуть щороку, як пасажирів в автомобільній аварії, ніж від будь-яких інших травм.** Щоб знизити ризик серйозної травми або смерті, прочитайте дане керівництво і керівництво Вашого транспортного засобу перед установкою і використанням дитячого утримуючого пристрою. При правильному використанні цього дитячого утримуючого пристрою і наступних інструкцій (а також інструкції, які супроводжують ваш автомобіль), ви значно знизите ризик серйозної травми або смерті вашої дитини від аварії. Хай не вводять Вас в оману те, що зазвичай використовується термін «сидіння безпеки»; відсутність утримуючої системи не може запобігти від всіх травм у всіх аваріях. Багато правильно закріплених дорослих і дітей отримують травми в дорожньо-транспортних пригодах, у тому числі щодо незначних аварій. Правильно використовуване дитяче автокрісло є кращим способом, щоб звести до мінімуму травми вашої дитини і збільшити шанси на виживання в більшості аварій.

**FEDERAL STANDARD NO. FMVSS213 -  
Child Restraint Systems**

Цей дитячий утримуючий пристрій відповідає всім чинним федеральним стандартам безпеки транспортних засобів..

**CANADIAN REGULATORY NOTICE  
(Model numbers ending in "C.")**

Цей дитячий утримуючий пристрій відповідає всім необхідним вимогам Canadian Motor Vehicle Safety Standards CMVSS 213, 213.1, and 213.2.

**Умовні позначки**



**Подушка безпеки** – Попереджає важливу інформацію про безпеку НПБ.



**LATCH** – Попереджає важливу інформацію про LATCH кріплення.



**Якорне кріплення** – Попереджає важливу інформацію про якорне кріплення.



**Символ літака** – Попереджає важливу інформацію про безпеку в літальних апаратах.

# ЗМІСТ

## Важлива інформація

Вимоги по догляду за дітьми . . . . .	4
Недоношених новонароджених Використання. . . . .	6
Попередження . . . . .	7
Практика безпеки . . . . .	18
Recall Information for U.S. Customers . . . . .	18
Public Notice for Canadian Customers . . . . .	19
Використання автотранспортних засобів / Літаки . . . . .	19
Особливості автокрісла . . . . .	20

## Проти руху авто

Використання автокрісла проти руху авто . . . . .	26
Використання автокрісла проти руху авто з якорним кріпленням . . . . .	27
Використання автокрісла проти руху авто з ременями безпеки автомобіля . . . . .	33
Установка автокрісла проти руху авто . . . . .	37

## За рухом авто з влаштованими ременями безпеки

Використання автокрісла за рухом авто з влаштованими ременями безпеки. . . . .	38
Використання автокрісла за рухом авто з якорним кріпленням . . . . .	39
Використання автокрісла за рухом авто з ременями безпеки автомобіля . . . . .	46
Установка автокрісла за рухом авто . . . . .	52

## Режим бустера

Використання автокрісла в якості бустера . . . . .	53
Використання автокрісла в якості бустера з високою спинкою . . . . .	55
Установка автокрісла в якості бустера з високою спинкою . . . . .	58
Використання автокрісла в якості бустера без спинки . . . . .	59
Установка автокрісла в якості бустера без спинки . . . . .	62

## Загальна інформація

Від'єднання спинки бустера. . . . .	63
Приєднання спинки бустера. . . . .	64
Регулювання підголівника / плечових ременів . . . . .	65
Зміна кута нахилу . . . . .	66
Регулювання пряжки проміжності . . . . .	67
Забезпечення безпеки дитини в автокріслі. . . . .	68
Видалення дитини з автокрісла . . . . .	70
Видалення лямки. . . . .	71
Встановлення крісла в літаку проти руху . . . . .	72
Встановлення крісла в літаку за рухом . . . . .	74
Зняття кришки сидіння . . . . .	76
Повторне прикріплення кришки сидіння. . . . .	79
Догляд та очищення . . . . .	81

Important

Rear-facing

Forward-Facing

Booster

General

## Вимоги по догляду за дітьми

# ⚠ УВАГА

**Недотримання цих вимог по догляду за дітьми може привести до серйозних травм або смерті**

Цей дитячий утримуючий пристрій призначений для використання дітьми в положеннях **проти руху** авто і **за рухом** авто. Для використання цього дитячого утримуючого пристрою належним чином, діти **повинні** відповідати вимогам щодо розміру та віку нижче. Крім того, Evenflo рекомендує порадитись з лікарем вашої дитини, перш ніж змінювати положення автокрісла з “обличчям назад” на положення “обличчям вперед”.

Американська академія педіатрії (AAP) рекомендує перевозити дитину **обличчям назад** якомога довше, поки вони не досягнуть максимального зросту або ваги для такого положення автокрісла. Крім того, закони деяких штатів вимагають перевозити дітей обличчям назад до 2 років. Будь ласка, ознайомтеся з особливостями місцевих, державних або провінційних законів, що стосуються безпеки перевезення дитини перед установкою і використанням дитячого утримуючого пристрою.

### Проти руху авто (обличчям назад)

- 1.8 - 18.1 kg (4 - 40 lbs)
- 43 - 102 cm (17 - 40 in.)
- Верх голови дитини має бути принаймні на 2,5 см (1 дюйм) або більш **нижче верхньої частини** підголівника дитячого автокрісла



**ВАЖЛИВО:** Після того, як ваша дитина перевершує будь-які з вимог по розміру вище, вони **повинні** використовувати це дитяче крісло в фронтальній орієнтації, якщо це можливо. Якщо ваша дитина перевершує будь-який з вимог розміру вище і має **вік менше 2-років**, ви **повинні** припинити використання даного дитячого утримуючого пристрою.

## Вимоги по догляду за дітьми

### Обличчям вперед з плечовими ременями

Important

- 10 - 29.5 kg  
(22 - 65 lbs)
- 71 - 124 cm  
(28 - 49 in.)
- Верхівки вух дитини знаходяться на рівні або нижче верхньої частини підголівника
- Принаймні з 2-х років



**ВАЖЛИВО:** Після того, як ваша дитина перевершує будь-який з вимог розміру для фронтального використання вище, ви повинні припинити використання даного дитячого утримуючого пристрою з його внутрішнім ременем і почати використовувати його в режимі бустера, якщо це можливо.

Якщо ваша дитина перевершує будь-який з вимог розміру для прямого використання, зверненого вище і становить менше 4 років, ви повинні припинити використання даного дитячого утримуючого пристрою.

### Режим бустера

- 18 - 54.4 kg  
(40 - 120 lbs)
- 112 - 145 cm  
(44 - 57 in.)
- Верхівки вух дитини знаходяться на рівні або нижче верхньої частини підголівника (режим високою спинкою) в бустер або автомобільного сидіння підголівник (режим) без спинки
- Від 4-х років



**ВАЖЛИВО:** Після того, як ваша дитина перевершує будь-які з вимог розміру вище для режиму бустера, ви повинні припинити використання цього сидіння. Ваша дитина може бути готова до використання системи ременів безпеки транспортного засобу.

### **Перед використанням дитячого утримуючого пристрою для недоношених або з низькою масою тіла при народженні, забезпечити дитину вимогам і слідувати вказівкам цього розділу**

У відповідності до вимог U.S. National Highway Traffic Safety Administration, правильно встановлене дитяче автокрісло знижує ризик смерті більш ніж на 70 відсотків для дітей, що беруть участь в ДТП. Federal Motor Vehicle Safety Standard (FMVSS) 213 встановлює вимоги до конструкції і динамічні характеристики для дитячих утримуючих систем. Однак стандарт не має межі мінімальної ваги і не враховує особливі медичні потреби недоношених дітей або низької ваги при народженні дітей. Для того, щоб гарантувати, що передчасні і низькою масою тіла при народженні дітей перевозяться безпечно, мають виконуватись рекомендації, видзначені Американською академією педіатрії (ААП) in Pediatrics 2009; 123:1424–1429.

Всі діти повинні їздити обличчям назад в автомобілі якомога довше. Недоношені та низькою масою тіла при народженні дітей піддаються додатковому ризику дихання і проблеми з серцем при розміщенні в дитячому автокріслі.

ААП рекомендує відповідному персоналу лікарні спостерігати за вашою дитиною в автокріслі протягом 90 - 120 хвилин або тривалість поїздки. Цей період спостереження повинен бути виконаний з немовлям в правильному положенні, як описано в даній інструкції та на дитячому автокріслі під кутом, який схвалений для використання в автомобілі. Персонал лікарні буде перевіряти проблеми з диханням або проблеми серцевого ритму. Педіатр вашої дитини дасть вам знати, якщо є будь-які особливі для подорожей. Кількість поїздок і тривалість часу, коли дитина сидить в дитячому кріслі, повинно бути зведене до мінімуму. Один з батьків повинен їздити на задньому сидінні, щоб контролювати дитину під час поїздки.

Ви можете більш дізнатися про рекомендації ААПА для спостереження новонароджених і керівних принципів для безпечного транспортування недоношених і низької маси тіла при народженні дітей, а також інших ресурсів для батьків і медичних працівників, за посиланням <https://www.healthychildren.org/english/safety-prevention/on-the-go/Pages/default.aspx>

# ⚠ УВАГА!

## Попередження про Подушки безпеки



Important

### ⚠ УВАГА / WARNING



**НЕ ВСТАНОВЛЮЙТЕ** дитяче крісло обличчям назад на передньому сидінні авто з подушкою безпеки. **МОЖЕ ПРИЗВЕСТИ ДО СМЕРТІ АБО СЕРЬОЗНОЇ ТРАВМИ**. Заднє сидіння є найбезпечнішим місцем для дітей до 12 років.

**DEATH OR SERIOUS INJURY CAN OCCUR.** The back seat is the safest place for children 12 and under.

- **Не використовуйте** це дитяче крісло на передньому сидінні автомобіля, забезпеченого повітряною подушкою безпеки, якщо подушка не відключена. Взаємодія між автокріслом зверненим назад і надувними подушками безпеки може призвести до серйозних травм або смерті. Подушки безпеки можуть призвести до серйозних травм або смерті дітей 12 років і молодше. Якщо ваш автомобіль має повітряну подушку безпеки, зверніться до керівництва власника транспортного засобу для установки дитячих утримуючих пристроїв.
- **НЕ кладіть** будь-які предмети між автокріслом і повітряною подушкою безпеки, так як розширення повітряної подушки може призвести предмети для нанесення удару вашої дитини.
- Якщо заднє сидіння вашого автомобіля обладнано бічні подушки безпеки, зверніться до наступної інформації для правильного використання:

**Транспортні засоби до 2002 модельного року:** НЕ використовуйте автокрісло в положення сидіння транспортного засобу, оснащеного боковою подушкою безпеки, якщо не уповноваженою виробником транспортного засобу.

#### Моделі 2002 року і новіші транспортні засоби:

Зверніться до керівництва власника транспортного засобу щодо установки автокрісла в авто обладнане бічною подушкою безпеки.

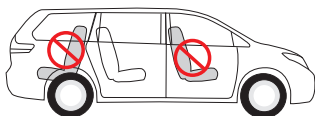
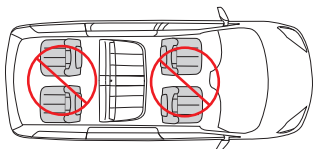

**Обличчям вперед на задньому сидінні є найбезпечнішим місцем для дітей до 12 років**

# ⚠ УВАГА!

## Основні застереження

- Недотримання вимоги по догляду за дітьми по використанню для зверненого назад, фронтальних і режиму бустера для цього дитячого утримуючого пристрою може призвести до серйозних травм або смерті. (Дивіться розділ "Дитячі вимоги" на сторінках 4 - 5).
- Недотримання цієї рекомендації по установці і інструкції і попереджувальні написи на продукті може привести дитину вражаючий інтер'єр автомобіля під час раптової зупинки або аварії. може привести до серйозних травм або смерті. Ці інструкції та інструкції в керівництві власника транспортного засобу необхідно ретельно дотримуватися.

### ⚠ УВАГА / WARNING

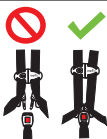

Існує ризик **УДУШЕННЯ** дитини при неправильно або частково закріплених плечових ременях. Повністю закріплюйте дитину, навіть якщо крісло використовується поза транспортним засобом.

- **НІКОЛИ** не залишайте дитину без нагляду.
- **НЕ** використовуйте дитяче автокрісло, якщо воно пошкоджене, порушене, або відсутні частини.
- **НЕ** використовуйте автокрісло, якщо воно брало участь в аварії. Воно повинно бути замінене.



# ⚠ УВАГА!

## Застереження щодо росташування

Important

- **ЗАВЖДИ** читайте і точно виконуйте вказівки, які супроводжують ваш автомобіль і дитяче автокрісло.
- За статистикою нещасних випадків, діти є більш безпечними при правильному кріпленні на задніх сидіннях, ніж на передніх сидіннях. Як правило, положення ззаду по центру є найбільш безпечним і має використовуватися, якщо доступно.
- Деякі дитячі автокрісла не поміщаються в транспортних засобах або всіх місцях для сидіння. Є багато тисяч комбінацій транспортних марок, моделей, дитячі утримуючі конфігурацій, сидіння автомобіля конструкції ременя і подушка сидіння форми. Найпростіший спосіб визначити, чи підходить для конкретного місця для сидіння вашої дитини кріплення, це перевірити наявність щільного монтажу. Якщо дитяче крісло не може бути правильно встановлено, НЕ використовуйте його. Зверніться до інструкції з експлуатації автомобіля, спробуйте інше місце, або зателефонуйте продавцю чи виробнику для отримання додаткової допомоги.
- Використовуйте автокрісла **ТІЛЬКИ** на сидінні автомобіля повернутим вперед. Не використовуйте автокрісла на сидіннях транспортних засобів, які стоять задом наперед, або боком.



- Може використовуватися **ТІЛЬКИ** на автомобільних сидіннях зі спинками, які встановлені на місце.
- **ТИПИ АВТОМОБІЛІВ, В ЯКИХ НЕ МОЖЕ ВИКОРИСТОВУВАТИСЬ ДИТЯЧЕ АВТОКРІСЛО:**

Це дитяче крісло не може використовуватися в транспортних засобах, які не мають ременів безпеки автомобіля або UAS нижні кріплення.

## Попередження щодо встановлення проти руху авто

- При використанні автокрісла обличчям назад НЕ послаблюйте ремінь безпеки автомобіля, щоб забезпечити більше місця для ніг, так як це може знизити захист дитини.
- Відкидні підлокітники можуть становити небезпеку для дитини в певних типах зіткнень. Зверніться до інструкції свого транспортного засобу з експлуатації перед установкою підлокітника.
- НЕ використовуйте лямки якорного кріплення, коли дитяче крісло встановлено поверненим назад.
- Підголовник на сидінні автомобіля, до якого дитина торкається при сидінні обличчям назад повинен бути розміщений в самому нижньому положенні.
- Підстаканники повинні залишатися прикріпленими до автокрісла постійно в режимі проти руху авто.
- **ВАЖЛИВО:** Make sure they recline enough for their head to lie back comfortably and safely. Failure to properly recline the child restraint could increase the child's risk of serious injury or death.

Немовлята можуть мати ускладнене дихання, сидячи в вертикальному положенні. Переконайтеся, що вони відкидаються досить для їх голів, щоб лягти зручно і безпечно. Нездатність правильно відкидатися може збільшити ризик дитини серйозної травми або смерті.

## Попередження щодо встановлення за рухом авто

- Налаштуйте або зніміть підголовник автомобіля в місці, де дитяче автокрісло повинно бути встановлено, так як в задній частині дитяче крісло впирається в заднє сидіння автомобіля.
- Підголовник на сидінні автомобіля перед дитиною слід поставити в крайньому нижньому положенні.

# ⚠ УВАГА!

## Попередження щодо режиму бустера

- НЕ використовуйте бустер проти руху авто.
- Використовуйте **ТІЛЬКИ** ремені автомобіля і плечову систему кріплення дитини в цьому бустері. Ніколи не використовуйте бустер тільки з поясным ременем, так як це може призвести до серйозних травм.
- Плечовий ремінь повинен проходити між плечем і шиєю дитини.
  - У режимі бустера з високою спинкою протягніть плечовий ремінь через направляючу плечового ременя.
  - У режимі бустера без спинки, протягніть плечовий ремінь через плечовий затиск для ременя, якщо це необхідно. (Дивіться розділ «Використання кліпси плечового ременя» на стор. 61.)
- НЕ використовуйте цей бустер, якщо вершини вух дитини вище:
  - У режимі бустера високої спинки, у верхній частині підголівника сидіння
  - У режимі бустера без спинки, верхня частина підголівника транспортного засобу.
- Плечові ремені **НЕ ПОВИННІ** перетинати шию дитини або спадати з плеча дитини. Якщо ви не можете налаштувати плечовий ремінь для правильного положення між плечем і шиєю дитини і на рівні або вище плеча, спробуйте інше місце або не використовуйте цей бустер.
- **ВАЖЛИВО** Завжди фіксуйте бустер з ременем безпеки автомобіля або якорним кріпленням. Незакріплений бустер може травмувати інших пасажирів в разі аварії.



# ⚠ УВАГА!

## Попередження щодо пасків безпеки

• **ЗАВЖДИ** □ перечитуйте інструкції по експлуатації автомобіля, щоб визначити, які ремені автомобіля та ретрактори використовуються в вашому автомобілі. Блокування преднатяжителями якщо такі є в вашому автомобілі.

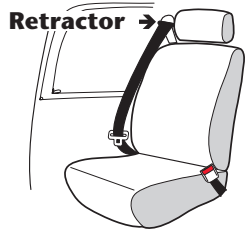

• **НЕ** □ використовуйте дитяче автокрісло, якщо воно переміщається більш ніж на 2,7 см (1 дюйм.) з боку в бік або спереду назад на шляху ременя. Серйозні травми або смерть можуть бути результатом вільної установки. Якщо ви не можете щільно закріпити дитяче автокрісло, спробуйте ще раз або перемістіть його в інше місце.

• **НЕ** □ використовуйте автокрісло в положенні для сидіння з ременями безпеки, вмонтованими в двері авто.



• **НЕ** □ використовуйте дитяче автокрісло в автомобілі з ременями безпеки, які автоматично переміщуються уздовж рами транспортного засобу, коли двері відкриті.



• **НЕ** □ використовуйте дитяче крісло в транспортному засобі, обладнаному ременями колін, що тільки спрацьовують під час раптової зупинки або аварії (Emergency Locking Retractor - ELR). Ви повинні використовувати для сидіння розташування з поясным ременем / плеча або застібнутий поясний ремінь. Перевірте керівництво по експлуатації авто, щоб виявити, чи у вас є поясні ремені з ELRs.'



• **НЕ** □ використовувати на сидіннях транспортних засобів, коли обидві частини ременів автомобіля розташовані попереду складки сидіння.



# ⚠ УВАГА!

## Попередження щодо пасків безпеки

- НЕ використовувати з плечовими ременями з двома преднатяжителями. Якщо ремені безпеки автомобіля не прокладені і закріплені правильно, дитяче автокрісло не може захистити дитину в аварії.



Important

- НЕ використовувати з надувними ременями безпеки.
- Перевірте інструкції до Вашого транспортного засобу перед тим, як заблокувати ремінь безпеки для установки дитячих утримуючих пристроїв.
- Не допускайте дотикання спускової кнопки ремня безпеки автомобіля, до дитячого автокрісла. Випадковий контакт може відстібнути ремінь безпеки. При необхідності, поверніть кнопку звільнення ремня від дитячого утримуючого пристрою або перемістити дитяче автокрісло в інше місце.
- Цей дитячий утримуючий пристрій повинен бути надійно прикріплений до транспортного засобу, навіть якщо він не зайнятий, так як в результаті аварії незакріплення система безпеки для дітей може травмувати інших пасажирів.

# УВАГА!

Можливе **серйозне**  
травмування або  
смерть дитини!

## Попередження щодо пасків безпеки

Якщо у вас є які-небудь з перерахованих систем ремінних кріплень транспортних засобів, вони безпечні у використанні для установки дитячого крісла в автомобілі. Зверніться до інструкції з експлуатації авто.

LATCH може бути використаний замість цих типів ременів автомобіля. Зверніться до задньої облицювання і у напрямку рух обмеження ваги на LATCH використання на сторінках 28 і 40. верніться до інструкції з експлуатації авто для перевірки.

### Поясний ремінь безпеки з засувкою

Після того, як застібнете, затягніть ремінь автомобіля, потягнувши за вільний кінець ременя, поки ремінь

Free end

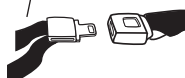

### Поясний ремінь з автоматичним затягуванням (ALR)

Автоматичне затягування поясного ременя, не дозволяє послабитись затяжці ременя. Ремінь автомобіля затягуються шляхом подачі ременя лямки в втягуючий пристрій.

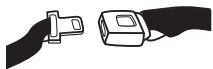

### Поясний/плечовий ремінь безпеки з засувкою

Поясна частина цього пояса не розтягується колии ремінь пристебнутий.

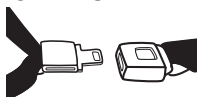

### Поясний/плечовий ремінь безпеки з ковзаючою засувкою

Фіксуюча пластина вільно ковзає уздовж поясного / плечового ременя. Реміні Машини з

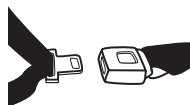

змінна засувка пластини, як правило, блокує плечовий ремінь шляхом позадвожнього вигину ременя.

Перевірте керівництво власника транспортного засобу для специфічних інструкцій. Ремінь транспортного засобу затягується після перемикання затяжки, потягнувши вгору плечовий ремінь і подачі лямки в втягуючому пристрої.

# ⚠ УВАГА!

## LATCH/UAS Попередження



Important

Що таке **LATCH**?

**LATCH** це абревіатура (**L**ower **A**nchors and **T**ethers for **C**hildren) і являє собою пару фіксованих нижніх анкерів (або петель) і якір Top Tether, які вбудовані в ваш автомобіль, в транспортних засобах, побудованих після 1 вересня 2002 року.

Нижні LATCH якоря розташовані в складці між сидінням і спинкою, і якщо його не видно, як правило, буде, позначено символом

Якорні кріплення розташовані в різних місцях позаду заднього сидіння автомобіля.

Установка по центру заднього сидіння в нестандартному положенні LATCH:

Центральна установка цього дитячого утримуючого пристрою дозволяється з використанням внутрішніх кріплень ізофікс, якщо:

1. ваше керівництво автомобіля допускає таку установку; і
2. внутрішні нижні анкерні стержні мають відстань 28 - 51 см один від одного.

LATCH зазвичай пропонує більш просту і послідовну установку. Проте, це дитяче утримує пристрій можна встановлювати за допомогою яких ЗАСУВКИ або автомобільні ремені відповідають вимогам Федерального стандарту безпеки FMVSS 213 або з методом установки. Будь-який метод є безпечним для вашої дитини, коли встановлений правильно. При використанні будь-якого методу, краще завжди використовувати кріплення при установці в фронтальному положенні.

Не встановлюйте дитяче утримує пристрій з LATCH і ременями безпеки автомобіля одночасно. керівництво Вашого власника транспортного засобу може ставитися до цієї системи, як ISOFIX, універсальна система Анкоріджа (БАС), або універсальної система кріплення.

LATCH система призначена для використання тільки як описано в даній інструкції. Серйозні травми або смерть можуть бути результатом неправильного використання.

Якорне кріплення  
автомобіля

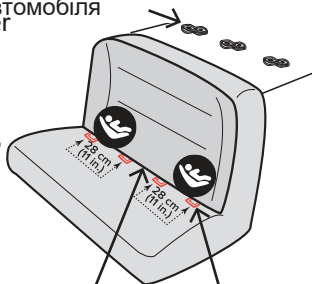

Складка  
сидіння  
авто

Нижні  
кріплення  
(петлі ізофікс)



Якорні кріплення

# УВАГА!



## LATCH/UAS Попередження

- НЕ використовуйте нижні анкери дитячої утримуючої систем (LATCH системи), щоб прикріпити це дитяче автокрісло при кріпленні дитини вагою більше 18 кг (40 фунтів) з внутрішніми ременями дитячого утримуючого пристрою. **ТІЛЬКИ ДЛЯ ВИКОРИСТАННЯ РЕМЕНІВ БЕЗПЕКИ АВТОМОБІЛЯ.**
- У доповненні до цих інструкцій, слідуйте інструкції щодо установки вашого транспортного засобу дитячого утримуючого пристрою і засувки. Якщо є невідповідність, слідувати керівництву вашого керівництва транспортного засобу.
- **ТІЛЬКИ** використовувати для кріплення дитячого утримуючого пристрою на транспортний засіб нижні анкерні стержні.
- **НІКОЛИ** не приєднувати два нижніх роз'єми для одного транспортного засобу нижнього анкерного стержня.
- **НІКОЛИ** не використовувати ремені безпеки транспортного засобу при використанні нижнього роз'єму якірних збірок. Використовуючи обидва разом може викликати провисання при раптовій зупинці або аварії.
- Для того щоб уникнути задусення, ви повинні зберігати невикористані LATCH ремені, з усіма слабину видалені, в місцях зберігання з боків сидіння. Скрутіть або зніміть зайвий LATCH ремінь і закріпіть гумкою для запобігання серйозних травм водія і пасажирів.
- **ЗАВЖДИ** переконайтеся, що нижні анкерні роз'єми прикріплені до автомобіля надійно. Якщо вони не прикріплені, то з'єднувальний вузол якоря не забезпечить кріплення вашої дитини і це може привести до серйозних травм або смерті.
  - НЕ використовуйте дитяче утримує пристрій, якщо воно рухається більш ніж на 2,5 см (1 дюйм) з боку в бік або спереду назад на шляху ременя у використанні. Серйозні травми або смерть може статися в результаті поганого монтажу. Якщо ви не можете щільно закріпити дитячий утримуючий пристрій, спробуйте ще раз або перемістіть його в інше місце.



# УВАГА!



## Попередження щодо ременя якоря

- Для того, щоб уникнути небезпеки удушення, ви повинні щільно згорнути або скласти надлишок невикористаного лямки і закріпіть гумову стрічку. Прикріпіть гак троса до затиску для зберігання, коли він не використовується. (Дивіться розділ «Зняття лямки на стор. 71»). Це буде тримати невикористаний страхувальний трос або прив'язаний гак від удару когось під час аварії.

Important

## Додаткові попередження

- НЕ використовуйте підсклячник для зберігання банок або жорстких чашок. НЕ ставте чашки, що містять гарячі рідини в підсклячник.
- Не прикріплюйте додаткові предмети, іграшки або інші пристрої, не зроблені Evenflo або описаних в даній інструкції для дитячого утримуючого пристрою. Предмети, які не тестуються з дитячим утримуючим пристроєм можуть травмувати дитину. Додаткові подушки можуть заважати функції системи кріплення, або викликати проблеми з диханням, якщо голова дитини падає вперед, збільшуючи ризик серйозної травми або смерті.
- У спекотну або сонячну погоду, завжди перевіряйте області дитячого утримуючого пристрою, які можуть зв'язатися з вашою дитиною (наприклад, пряжки і т.д.) для гарячих областей до розміщення його / її в дитячому утримує пристрої. Дитина може бути обпечена. Накрийте дитяче автокрісло з легкою кольоровою ковдрою, коли ви залишаєте автомобіль.
- У холодну погоду, НЕ одягайте дитину в громіздкий одяг, як комбінезони, якщо дитина їде в дитячому автокріслі. Об'ємні пальто / комбінезони перешкоджають щоб правильно затягнути ремені для дитини, яка може звільнитись чи вилетіти з утримуючого пристрою при аварії. При необхідності, помістіть ковдру над кріпленням дитини, не заважаючи кріпленню ременів безпеки для дітей.

## Практики □ безпеки

- **Кожен □ в □ авто □ має □ бути □ пристібнутим.**  
Не робіть ніяких винятків для дорослих або дітей. Якщо хтось не пристібнутий, зупиніть автомобіль. Якщо пристібати дітей з самого початку, буде менше проблем з дисципліною в подальшому, коли діти стають старше. Непристібнута людина може бути викинута і травмувати інших пасажирів.
- **НІКОЛИ** не піддавайтесь на потреби дитини, що плаче під час водіння. Ніколи не виймайте дитину з дитячого утримуючого пристрою для заспокоєння, коли транспортний засіб рухається.
- Не дозволяйте дитині в автомобілі, вживати такі об'єкти, як льодяники або морозиво на паличці. Об'єкт може травмувати дитину.
- Не годуйте дитину, яка знаходиться в дитячому утримує пристрої.
- Покладіть гострі або важкі предмети в багажник. Все, що вільно лежить в салоні, може бути смертельним в аварії.



При використанні внутрішнього ременя і правильного встановлення відповідно до цих інструкцій, це автокрісло сертифіковане тільки для використання в пасажирських автомобілях, автобусах і вантажних автомобілях, оснащених або поясними ременями або LAP / плечовими ременями і в авіації.

Зверніться до сторінок 72 - 75 Інструкцій по установці дитячого крісла в літаку.

При використанні без внутрішньої системи прив'язних ременів (у режимі бустера) і належним чином встановлений відповідно до цих інструкцій, це автокрісло сертифіковане тільки для використання в пасажирських автомобілях, автобусах і вантажівках оснащених тільки системою поясних / плечових ременів. У режимі бустера, це автокрісло НЕ сертифіковане для використання повітряних суден. Пояс-позиціонування керма вимагає використання системи ременя поясного / плечового, який не доступний в літаку.

## Tip!

Перевірте вашу авіакомпанію до вильоту, щоб переконатися, що це крісло відповідає їх вимогам.

Important

# Особливості автокрісла

## Фронтальний вигляд



### Опис

1. Ручка регулювання підголівника
2. Регульований підголівник
3. Петля для плечового ременя
4. Затиск грудної клітини
5. Плечові ремені
6. Підсклянник (обидві сторони сидіння)
7. Кнопка послаблення плечових ременів (під клапаном)
8. Ручка зміни кута нахилу (під переднім краєм сидіння)
9. Пояс затяжки плечових ременів
10. Подушка під голову\*
11. Накладки на ремені\*
12. Накладка підголівника
13. Кишеньки для елементів замка\*
14. Вкладиш
15. Проміжна пряжка і ремень

# Особливості автокрісла

## Вигляд ззаду

Important

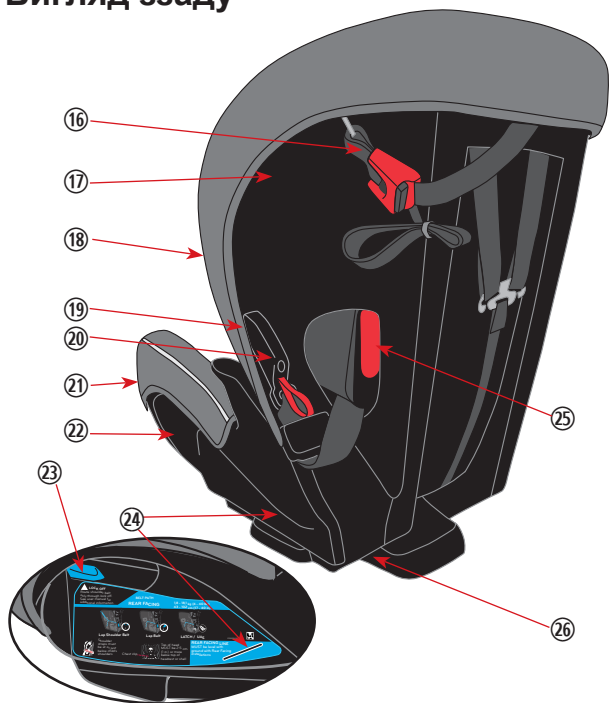

- 16. Лямки і гак (показаний прикріпленим до кліпси для зберігання)
- 17. Керівництво по експлуатації для зберігання
- 18. Задня обивка
- 19. LATCH (UAS) зберігання (обидві сторони сидіння)
- 20. Конектор нижнього анкера (UAS) в зборі
- 21. Обивка сидіння
- 22. База бустера
- 23. Кріплення проти руху авто
- 24. Лінія рівня нахилу
- 25. Кріплення за рухом авто
- 26. База

\* Не всі функції доступні у всіх моделях. Стіли можуть відрізнятися.

## **⚠ УВАГА!**

- Підстанники повинні бути встановлені перед використанням цього автокрісла, і повинні залишатися прикріпленими до крісла в будь-який час в режимі обличчям назад.
- НЕ використовуйте підсклянник для зберігання банок або жорстких чашок.
- НЕ ставте чашки, що містять гарячі рідини в підсклянник.

Встановіть підсклянники, як показано на малюнку. Натисніть вниз, щоб зафіксувати, а потім потягніть вгору по вертикалі, щоб забезпечити правильну установку.

Для того, щоб видалити підсклянник, потягніть вперед біля основи, а потім потягніть до звільнення від сидіння.

Примітка: підсклянники знімні і миються в посудомийній машині (верхня частина).



## Накладки (тільки для деяких моделей)

Установіть накладки на ремені. Накладки не є обов'язковими для додаткового комфорту.

Завжди перевіряйте, щоб накладки НЕ були перекошені або пергнуті.

Липучки

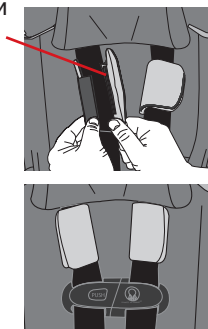

## Особливості автокрісла

### Вкладиш-подушка

Important

Опціонально вклади тільки для крісел звернених назад. При розміщенні в автокріслі, як показано на малюнку, допомагає підтримувати вашу дитину.

При використанні плечових ременів переконайтеся, що в нижній частині підголівника ремні знаходяться за подушкою, як показано на малюнку.

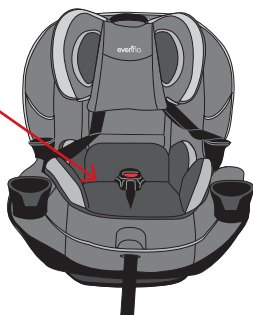

### Подушка підголівника (можуть відрізнятись)

Опціонально подушка тільки для крісла повернутого назад. Подушка підголівника допомагає підтримувати голову дитини.

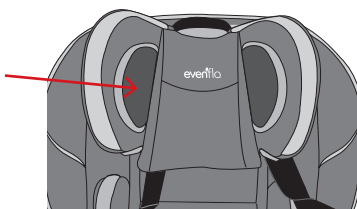

Подушка підголівника може бути в двох різних варіантах встановлення:



Вставте подушку в отвір на підголівнику, як показано на малюнку.

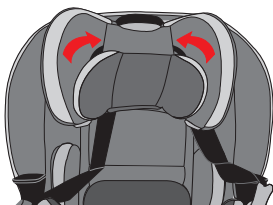

Вставте виступи на подушці в пази на підголівнику і прикріпіть застібки гачок-петля до задньої частини підголівника.

**ВАЖЛИВО:** Немовлята можуть мати утруднене дихання, сидячи в вертикальному положенні. Використання додаткових відступів крім подушки позаду голови або нездатність належним чином відкидатися може збільшити ризик серйозної травми або смерті немовляти.

## Особливості автокрісла



### Нижній анкерний конектор (UAS)

Який тип нижнього анкерного роз'єму на вашому дитячому автокріслі?

Ваша автокрісло матиме один з трьох типів Нижніх Якірних Роз'ємів (показано нижче):

1. EasyClick™
2. Quick Connector™ with LATCH/UAS Guide\*
3. SecureRight™



Слідуйте інструкціям на наступних сторінках, щоб правильно встановити нижній анкерний роз'єм в зборі на вашому дитячому автокріслі.

\* Путівники не доступні на всіх моделях.

### Виймання конекторів (UAS)

Для того, щоб зняти нижній якір (UAS) від місця зберігання, потягніть червоний ремінь. Для SecureRight™, штовхніть, відіжміть і прокрутіть, щоб видалити.

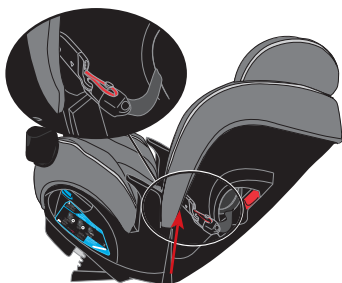

Rear-facing **lower anchor (UAS)** storage

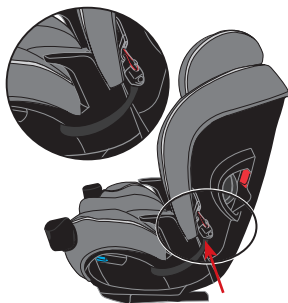

Forward-facing **lower anchor (UAS)** storage



## Особливості автокрісла

### Послаблення □ нижнього □ анкеру (UAS)

Якщо у Вас Quick Connector™ або SecureRight™, послабте з'єднання, як показано нижче:

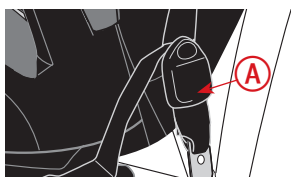

**A:** Нахиліть і змістіть регулятор, щоб послабити.

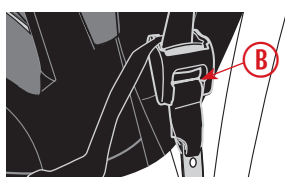

**B:** Натисніть кнопку фіксатора регулювання, щоб послабити.

Important

### Зберігання □ нижнього □ анкеру (UAS)

Для того, щоб сховати нижній якір (UAS), штовхайте, поки він не встане в положення, як показано нижче:

Проти руху

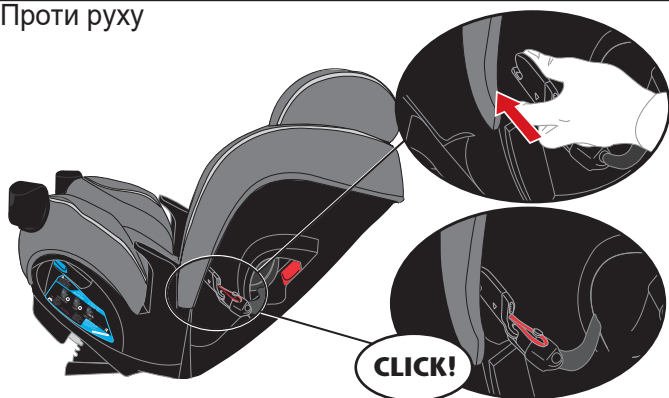

За рухом

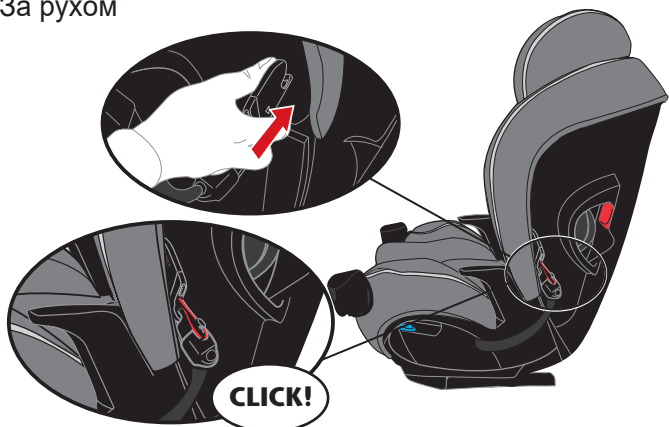

# Використання автокрісла проти руху авт

## ⚠ УВАГА!

При використанні автокрісла проти руху НЕ послабляйте ремінь безпеки автомобіля, щоб забезпечити більше місця для ніг, так як це може зашкодити кріпленню дитини

### Вимоги по догляду за дітьми:

- **Вага:** 1.8 - 18.1 кг (4 - 40 lbs)
- **Зріст:** 43 - 102 см (17 - 40 in.) і верхня частина голови дитини, принаймні 2.5 см (1 in.) або більше нижче верхньої частини крісла

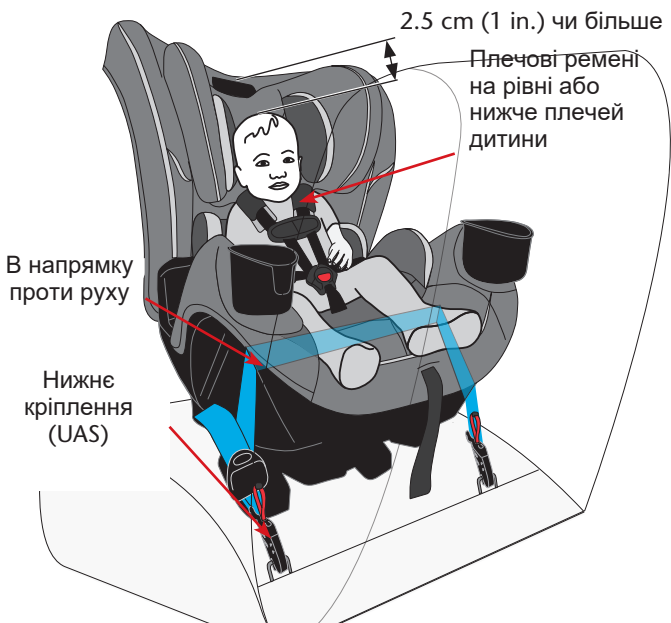
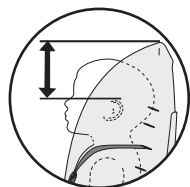

**ВАЖЛИВО:** Після того, як ваша дитина перевершує будь-яку з вимог розміру вище, вони повинні використовувати це дитяче крісло у фронтальній орієнтації, якщо це можливо. Якщо ваша дитина перевершує будь-який з вимог розміру вище і має вік менше 2-х років, ви повинні припинити використання даного дитячого автокрісла.

## Встановлення проти руху авто з нижніми анкерними кріпленнями (UAS)



### Переміщення нижнього роз'єму з положенням проти руху авто

Щоб отримати доступ до нижнього роз'єму, перш за все необхідно:

- Послабити внутрішні ремені (ст. 70);
- Видалити нижні конектори (ст. 24);
- Підніміть килимок від переднього краю автокрісла. (ст. 78).

Щоб встановити дитяче утримує пристрій належним чином в положенні проти руху, Нижній роз'єм повинен знаходитися в задній стороні шляху ременя.

Ваше Автокрісло поставляється з роз'ємом нижнього вузла, встановленим в задній стороні шляху ременя.

Якщо ремінь кріплення знаходиться в фронтальному сположенні виконайте наступні дії:

- Підніміть подушку сидіння
- Витягніть ремінь до центру сидіння.
- Направте ремінь через задні бокові отвори.

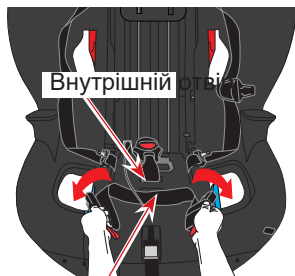
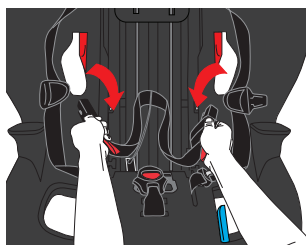

Ремінь кріплення (UAS)

**ВАЖЛИВО:** Пряжка ПОВИННА бути у внутрішньому слоті, коли сидіння встановлене зверненим назад, ремінь повинен знаходитися в передній частині проміжної пряжки.

**ВАЖЛИВО:** Переконайтеся, що ремінь не перетинає у внутрішні ремені.

**NOTE:** Після переміщення ременя, переконайтеся, що ремінь знаходиться навпроти сидіння. Вам, можливо, доведеться перекрутити ремінь для досягнення цієї мети.





## Встановлення проти руху авто з нижніми анкерними кріпленнями (UAS)

ЗАВЖДИ зберігайте лямку (ст. 71). Ніколи не використовуйте лямки, коли дитяче крісло звернене назад.

1. Переконайтеся, що автомобіль знаходиться на рівній поверхні.
2. Помістіть автокрісло проти руху авто на обране сидіння. Завжди переконайтеся, що база автокрісла знаходиться повністю на сидінні автомобіля.
3. Видаліть нижній коннектори зі сторін сидіння (ст. 24). Перевірте, що ремені виходять з отворів кріплення проти руху авто (ст. 27).

4. Підніміть відкидні ручки, як показано і відрегулюйте сидіння в одному з трьох позицій відкидання, так щоб лінія рівня була паралельна землі.

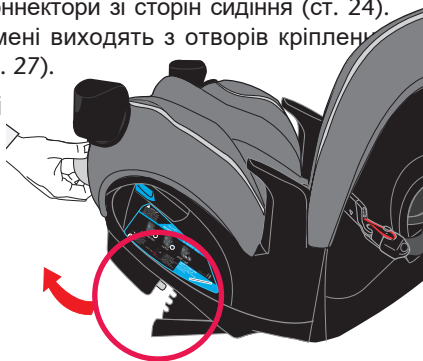

5. Забезпечте безпеку дітей, використовуючи відповідний роз'єм вказаний на сторінках 29 - 31, а потім продовжіть кроки 6 - 8 на стор. 32.

# Встановлення проти руху авто з нижніми анкерними кріпленнями (UAS)



## Автокрісла з EasyClick™

Підніміть килимок від переднього краю сидіння, як показано на малюнку. Зафіксуйте нижні роз'єми UAS до транспортного засобу нижче анкерних стрижнів, поки вони не стануть на решітку по обидві сторони сидіння.

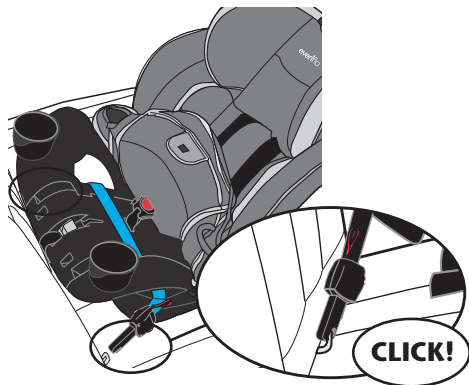

Rear-facing

### EasyClick™

#### ВАЖЛИВО:

Переконайтеся, що обидва нижні роз'єми спрямовані вгору і ремені не перекручені.

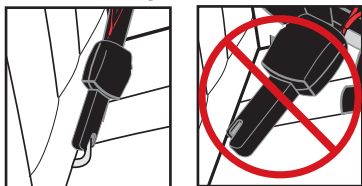

Правильно

Хибно

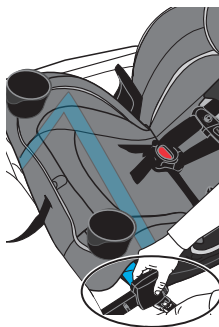

Знову покладіть подушку сидіння до передньої частини дитячого автокрісла.

Затягти ремінь, переміщаючи ручку назад і вперед на роз'ємі нижнього анкера, як показано, поки сидіння не зафіксується щільно.

Складіть ручку вгору після затяжки.

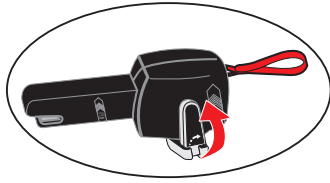
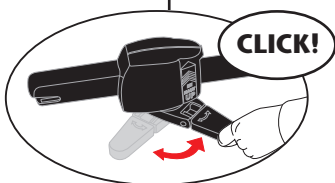



## Встановлення проти руху авто з нижніми анкерними кріпленнями(UAS)

### Автокрісла з Quick Connector™

Встановлення кріплення LATCH/UAS\*

## ⚠ УВАГА!

**НІКОЛИ** не використовуйте, якщо деталі зламані або пошкоджені.

**НІКОЛИ** не використовуйте LATCH, якщо вони заважають яким-небудь чином установці.

Підключіть один провідник, якщо це передбачено, перемістивши направляючу в складку сидіння транспортного засобу і під нижнім якорем.

### Встановлення Quick Connectors™

Підніміть килимок від переднього краю сидіння. Прикладіть нижні роз'єми UAS до транспортного засобу нижче анкерних стрижнів, поки вони не стануть на решітку по обидві сторони сидіння. Знову покладіть подушку сидіння до передньої частини дитячого утримуючого пристрою. Використовуючи власну вагу, штовхайте автокрісло міцно на сидіння автомобіля, потягнувши вгору на нижній ремінь, як показано на малюнку.

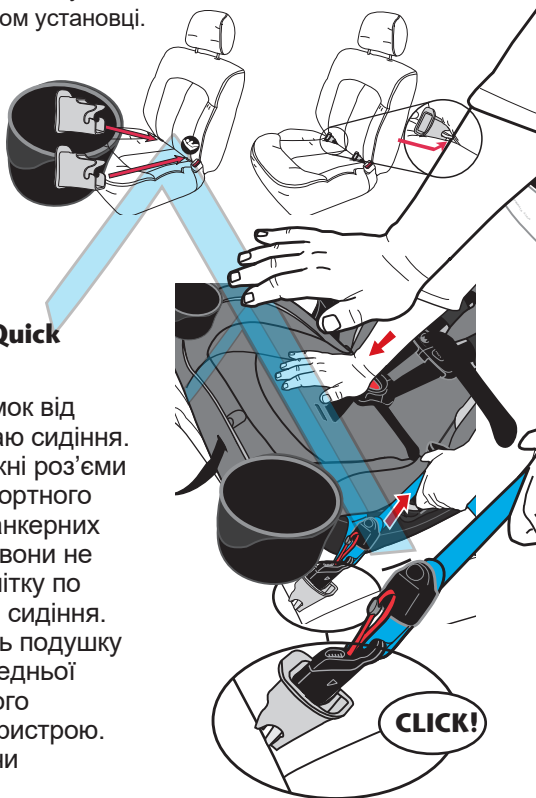

### Quick Connector™

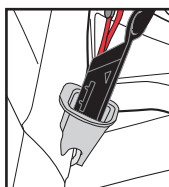

Вірно



Не вірно

# Встановлення проти руху авто з нижніми анкерними кріпленнями (UAS)



## Автокрісла з SecureRight™

Підніміть килимок від переднього краю сидіння. Докласти нижні роз'єми UAS до транспортного засобу нижче анкерних стрижнів, поки вони не стануть на решітку по обидві сторони сидіння.

Знову підключіть подушку сидіння до передньої частини дитячого утримуючого пристрою. Використовуючи власну вагу, штовхніть автокрісло на сидіння автомобіля, потягнувши вгору на нижній ремінь натягуючи, як показано на малюнку.

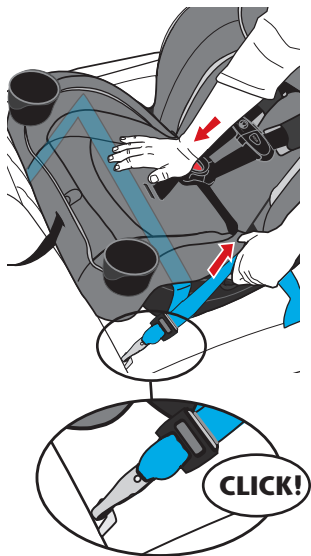

Rear-facing

### SecureRight™

#### ВАЖЛИВО:

Переконайтеся, що обидва нижніх роз'єми звернені вниз, як показано і ремінь не перекручені.

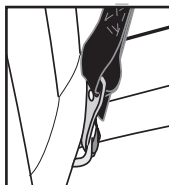

Вірно



Не вірно



## Встановлення проти руху авто з нижніми анкерними кріпленнями (UAS)

6. Перевірте натяжку. Якщо ви можете перемістити дитяче крісло більш ніж на 2,5 см (1 дюйм) зі сторони в сторону або спереду назад на задній стороні шляху ременя, нижній роз'єм закріплений не достатньо міцно.

Вам потрібно буде спробувати ще раз, спробуйте інше місце для дитячого автокрісла, або встановіть з ременем безпеки автомобіля (стор. 33).

Заново покладіть накладку сидіння.

7. Перевірте лінії індикатора рівня. Правильний рівень нахилу встановлено, коли лінія рівня паралельна землі.

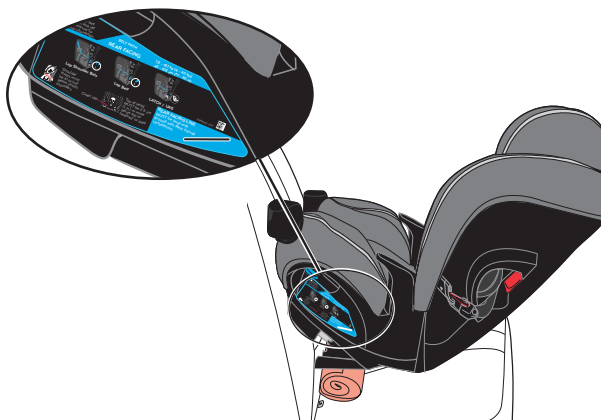

**ПРИМІТКА:** У деяких автомобілях, може бути необхідно помістити щільно згорнутий рушник або маленьку ковдру під переднім краєм дитячого автокрісла, щоб забезпечити відкидання так, щоб лінія рівня була паралельна землі.

8. Для того, щоб зняти нижній роз'єм, тягніть червоний ремінь, або для SecureRight™, підштовхніть і прокрутіть.

9. Видалити роз'єм на протилежному боці сидіння від якоря транспортного засобу.

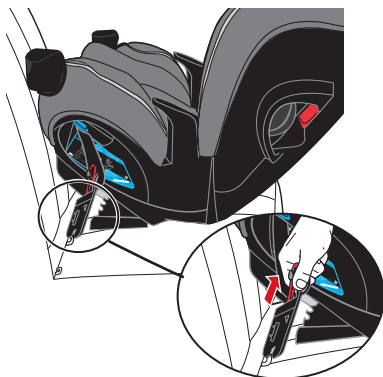



## Встановлення проти руху авто за допомогою ременів безпеки



### ВАЖЛИВО:

- Перед встановленням дитячого крісла за допомогою ременів безпеки, Ви **ОБОВ'ЯЗКОВО** пересунете Нижній Збір якорного з'єднувача (UAS) до випередження стрічковий шлях, щоб він не заважав ремінь безпеки автомобіля. Перейдіть на сторінку 39 для інструкцій на переміщення вузла нижнього анкерного з'єднувача (UAS) до прямокутної стрічки.
- Перегляньте посібник користувача вашого автомобіля, щоб визначити, як це зробити щоб зафіксувати ремінь безпеки для встановлення дитячих крісел. Якщо така можливість є, прибиращ повинен бути заблокований.
- НЕ використовуйте ремінь Tether коли автокрісло знаходиться в задньому положенні. Зберігайте прив'язку (стор. 71).

Rear-facing

1. Переконайтесь, що транспортний засіб знаходиться на рівній землі.

2. Помістіть дитяче крісло заднім ходом на автомобільне сидіння. Завжди перевіряйте, що нижня частина крісла стоїть плоско на сидінні автомобіля.

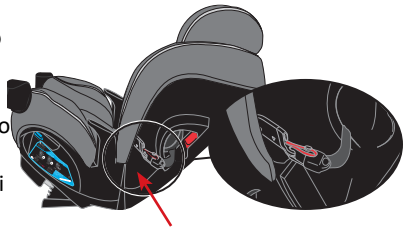

Сховище нижнього анкеру

3. Перегрупуйте нижній анкерний з'єднувач ремінь через спрямована вперед стрічковий шлях (стор. 39). Зберігайте нижню анкерний з'єднувач (UAS), як показано.

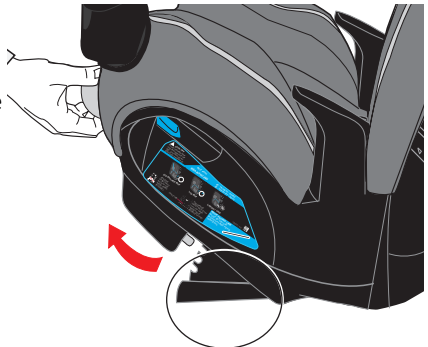

4. Підніміть на відкидна ручка показано і відрегулюйте сидіння так щоб лінія була паралельна до землі.



## Встановлення проти руху авто за допомогою ременів безпеки

**ВАЖЛИВО:** У немовлят може виникнути утруднене дихання у вертикальному положенні сидячи. Переконайтесь, що вони відкинуться достатньо, щоб їх голова зручно лягала спиною і безпечно. Невміння належним чином утримувати дитячі засоби безпеки може збільшити ризик дитини отримати серйозні травми або смерть.

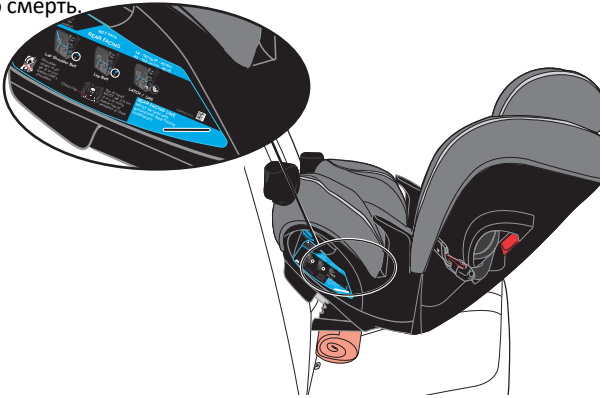

**ПРИМІТКА.** У деяких транспортних засобах може знадобитися розміщення щільно згорнуте рушник або невелике покривало під передній край дитячого утримувача, щоб забезпечити достатню кількість відкиньте так, щоб лінія рівня була паралельною землі.

5. Слідкуйте за тим, щоб дитячі утримання були надійними.

- Для встановлення ззаду з ремінним ремінцем, див. 35.
- Для встановлення задньої установки з допомогою Lap / Плечовий пояс, див. Стр. 36.

## Встановлення автокрісла проти руху авто з штатними ременями авто



### Проти руху авто з поясным ременем безпеки

Витягніть подушку сидіння від передньої частини дитячого утримуючого пристрою. Протягніть поясний ремінь через задній паз для ремня і протягніть через протилежний паз. Застебніть пряжку.

**ВАЖЛИВО:** Пряжка повинна бути у внутрішньому слоті і ремінь транспортного засобу повинен бути розташований в передній частині пряжки.

Знову підключіть подушку сидіння до передньої частини дитячого утримуючого пристрою.

Ремінь безпеки автомобіля повинен бути затягнутий якомога щільніше. Використовуючи свою вагу, штовхайте крісло до сидіння автомобіля, щоб затягнути ремінь безпеки автомобіля, як показано на малюнку.

Не використовуйте затиск тільки з поясным ременем безпеки установки.

Перевірте роботу. Переконайтеся, що ремінь щільно заблокований. Якщо ви можете перемістити дитяче крісло більш ніж на 2,5 см (1 дюйм) сторони в сторону або спереду назад на задній стороні шляху ремня, ремінь автомобіля не достатньо серйозно.

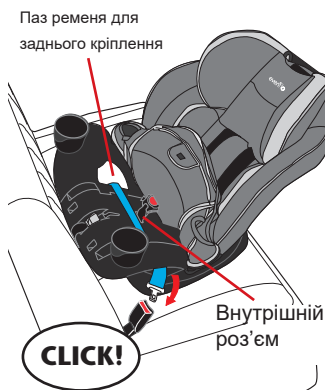

Rear-facing

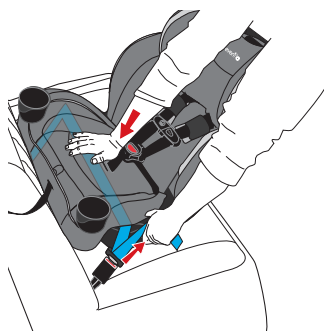



## Встановлення автокрісла проти руху авто з штатними ременями авто

### Встановлення проти руху авто за допомогою ременів безпеки

Зніміть подушку з сидіння перед дитячим кріслом. Прокладіть пояс автомобіля через пояс, спрямований назад шлях і продовжуйте через протилежний поясний шлях на дитяча стриманість. Закріпіть пряжку

**ВАЖЛИВО:** промежина пряжка повинна знаходитися у внутрішній частині гніздо і ремінь автомобіля повинні розташовуватися перед ремінь застібки для промежини

Повторно підключіть підкладку сидіння до перед дитячим кріслом.

Ремінь безпеки автомобіля повинна бути такою ж щільною, як можливо. Використовуючи повне вагу, штовхнути дитину стриманість твердо в сидіння автомобіля під час затягування ремень безпеки, як показано.

Вставте плечовий пояс в тильну сторону замку на стороні крісла навпроти пряжки ременя безпеки. Тримавши оболонку сидіння, міцно потягніть плечовий пояс в дирекції о втягувач. Плечовий пояс **ОБОВ'ЯЗКОВО** прокласти через замикання. Якщо транспортний засіб дозволи, прибирач повинен бути замкненим (стор. 12).

Перевірте свою роботу. Переконайтесь, що ремінь є тугим і заблокований. Якщо ви можете пересунути дитячі утримувачі більше 2,5см (1 дюйм) сторона вбік або спереду назад ззаду на задньому пояс - ремінь транспортного засобу недостатньо тугий.

Щоб зняти сидіння, відстебніть ремінь безпеки автомобіля.

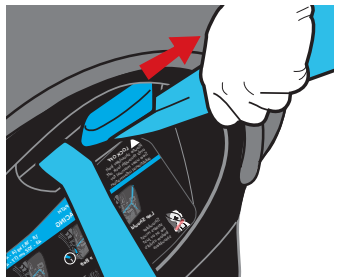
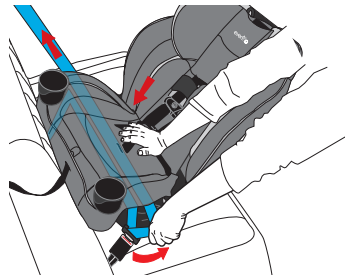
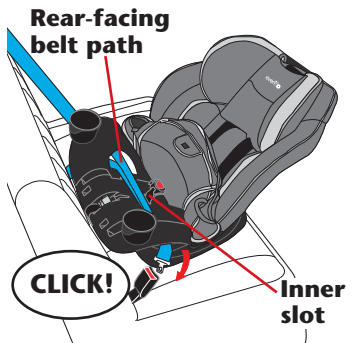

## 1. Закріпіть автокрісло на сидінні авто.

- ✓ Крісло для дітей знаходиться в одному з трьох повернених назад спинок, так що лінія рівня паралельна землі (стор. 28).
- ✓ Рушник згортають і при необхідності розміщують під основою, щоб лінія рівня була паралельною землі (стор. 32).
- ✓ Встановіть за допомогою вузла нижнього якірного з'єднувача (UAS) або ременя безпеки автомобіля (стор. 33).
- ✓ Щоб правильно закріпити цей дитячий утримувач, НЕ МОЖЕ НЕ переміщуватися на відстані більше 2,5 см (1 дюйм) з боку в бік або спереду назад по трасі ременя назад (стор. 32, 35 та 36).
- ✓ Плечовий ремінь прокладається через задній замок при встановленні на колінах / плечах. Рекомендується заблокувати втягувач на додаток до використання блокування, якщо це дозволяє автомобіль (стор. 36).

Тримачі для чашок ПОВІННІ бути встановлені (стор. 22)

## 2. Посадіть дитину в автокрісло.

- ✓ Верхівка голови знаходиться щонайменше на 2,5 см (або більше 1 см) нижче верхньої частини підголівника
- ✓ При необхідності встановіть подушку для тіла (стор. 23).
- ✓ Спина і низ дитини прилягають до задньої та нижньої поверхонь дитячого крісла.
- ✓ Ремені плечові **ОБОВ'ЯЗКОВО** повинні бути на висоті плечей або трохи нижче (стор. 26).

## 3. Застебніть пряжку.

Стрічки язика повністю зачеплені (стор. 69).

## 4. Внесіть необхідні зміни.

- ✓ Пряжка затискача **ОБОВ'ЯЗКОВО** знаходиться у внутрішньому прорізі (стор. 67).
- ✓ Ремінці для волосся повинні бути притиснутими до плечей дитини, не мляві (стор. 69).

## 5. Встановіть та з'єднайте грудний затискач

- ✓ Вузол затискачів знаходиться на рівні пахв (стор. 69).

# Використання дитячих утримуючих у напрямку руху з ременями

## Вимоги до дитини:

- Вага: 10 - 29,5 кг (22 - 65 фунтів)
- Висота: 71 - 124 см (28 - 49 дюймів) і вершини дитячих вух знаходяться на рівні або нижче зверху підголівник для дітей.
- Вік: не менше 2 років

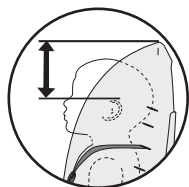

**УВАГА: ЗАВЖДИ використовуйте верхню анкерну (TETHER) СТРІЧКУ.**

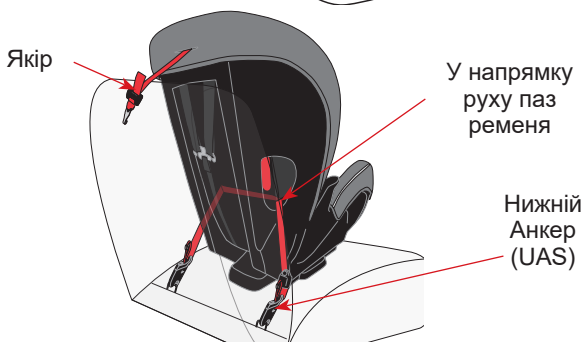
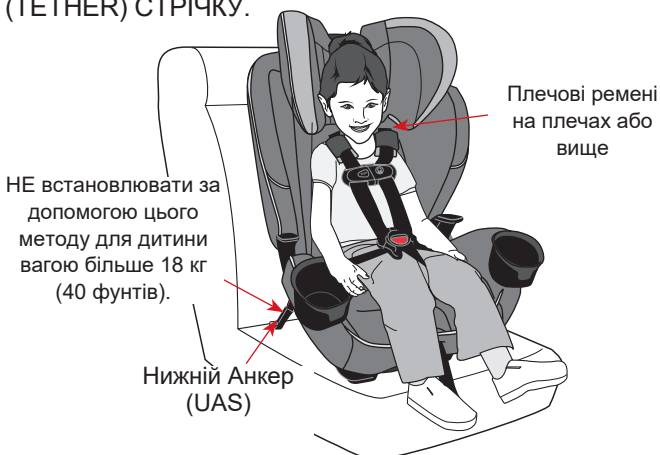

**ВАЖЛИВО:** Після того, як ваша дитина перевищить будь-який розмір вимоги до виходу вперед з використанням джгута вище, і, принаймні, 4 роки, ви **ОБОВ'ЯЗКОВО** припинити використання цієї дитячої стриманості з її внутрішнім джгутом і почати користуватися це в режимі бустера.

## Встановлення за рухом авто з нижніми анкерними (UAS) кріпленнями



Переміщення вузла нижнього якірного з'єднувача в паз ремня, спрямованого вперед

Щоб отримати доступ до вузла нижнього анкерного з'єднувача, спочатку потрібно видалити нижній анкерний з'єднувач із місця його зберігання (див. Стор. 24).

(Ілюстрації нижче показані тільки для ясності)

Щоб правильно встановити цей утримувач для дітей у напрямку, спрямований вперед, складання нижнього анкерного з'єднувача (UAS) **ОБОВ'ЯЗКОВО** має знаходитись в напрямку ремня, спрямованого вперед.

Якщо ремінь нижнього якірного з'єднувача знаходиться в напрямку ремня назад, виконайте наступні дії:

- Підніміть підголівник до найвищого рівня (стор. 65).
- Підніміть накладку підголівника вгору і в сторону (стор. 57).

- Підніміть подушечку сидіння від передньої частини основи.
- Потягніть ремінь нижнього якірного з'єднувача до центру сидіння.
- Прокладіть ремінь нижнього якірного з'єднувача через шлях, спрямований вперед.
- Знову приєднайте підкладку сидіння.

**ВАЖЛИВО:** Переконайтесь, що ремінь нижнього анкерного з'єднувача не зачіпає внутрішні ремені плечей.

**ПРИМІТКА:** Після переміщення ремінця нижнього анкерного з'єднувача переконайтесь, що ремінь лежить плоско до корпусу сидіння. Можливо, вам доведеться скрутити ремінь, щоб досягти цього.

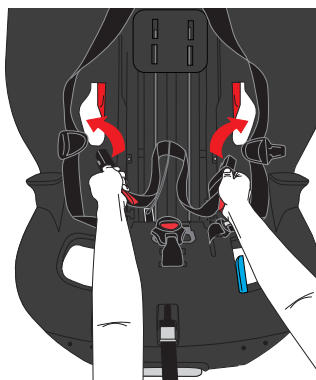
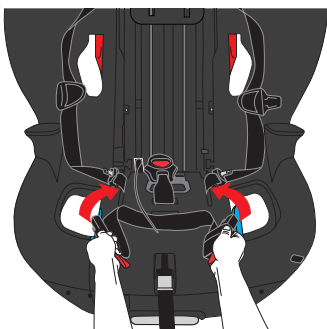

Forward-Facing



## Встановлення за рухом авто з нижніми анкерними (UAS) кріпленнями

НЕ встановлюйте цим методом дитину вагою понад 18 кг (40 фунтів).

Немовлята, які важать менше 10 кг, **ОБОВ'ЯЗКОВО** повинні бути зверненими назад.

Якщо анкера для прив'язки недоступна, **ЗАВЖДИ** зберігайте ремінь тетера (стор. 71).

1. Вийміть нижній анкерний з'єднувач із місця зберігання (стор. 24). **ЗАБЕЗПЕЧЕНО** Нижній ремінь прив'язки знаходиться у напрямку переднього пояса (стор. 39).

2. Підніміть ручку нахилу, як показано, і
- ☒ відрегулюйте нахил
  - ☒ сидіння у
  - ☒ вертикальному
  - ☒ положенні.

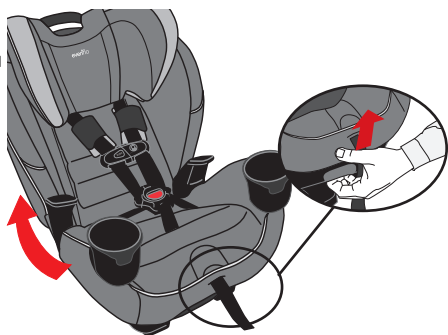

3. Розмістіть дитячий утримувач у вашому транспортному засобі вперед, як показано. Завжди переконайтесь, що нижня частина дитячого утримувача розташована на сидінні автомобіля.

4. Зніміть ремінь для ремінця із задньої частини дитячого кріплення та

- ☒ встановіть гачок із червоним регулювачем
- ☒ (стор. 71) на спинку
- ☒ сидіння автомобіля.



5. Переконайтесь, що система безпеки для дітей захищена за допомогою відповідного з'єднувача на сторінках 41 - 43, після чого продовжуйте дії 6 - 8 на сторінках 43 - 45.



# Встановлення за рухом авто з нижніми анкерними (UAS) кріпленнями



## Автокрісла з EasyClick™

Закріпити роз'єми нижній якір (UAS) на транспортному засобі нижче анкерних стрижнів, поки вони не стануть на решітку по обидві сторони сидіння.

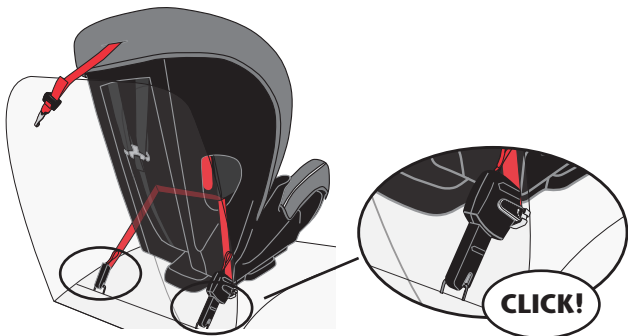

**ВАЖЛИВО:** Переконайтеся, що обидва нижніх роз'єми спрямовані вгору і ремені не перекручені.

### EasyClick™

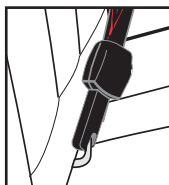

**Correct**



**Incorrect**

Forward-Facing

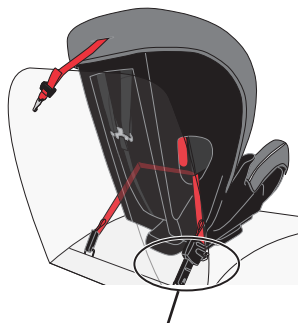

Затягніть ремень, переміщаючи ручку назад і вперед на нижньому роз'ємі якоря, як показано, поки сидіння не закріпиться щільно. Складіть ручку вгору після затяжки.

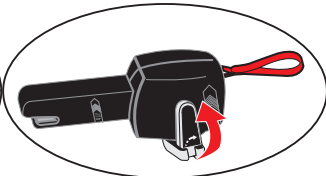
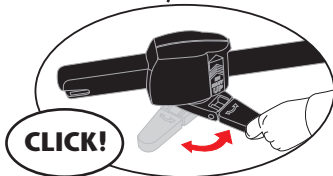



Встановлення за рухом авто з нижніми анкерними (UAS) кріпленнями

## Автокрісла з Quick Connectors™

### ⚠ УВАГА!

НИКОЛИ не використовуйте, якщо деталі не поламані або пошкоджені.

НИКОЛИ не використовуйте посібники LATCH / UAS, якщо вони будь-яким чином перешкоджають встановленню.

Підключіть одну напрямну, якщо така передбачена, до кожного нижнього кріплення, засунувши напрямну у складку сидіння автомобіля та під нижній анкер.

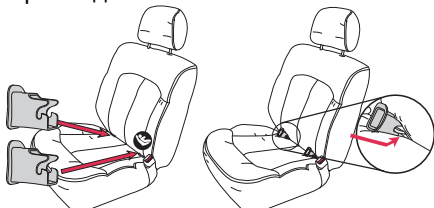

Встановіть Quick Connectors™

Прикріпіть нижній анкерний з'єднувач / UAS до нижнього кріплення автомобіля, поки вони не зафіксуються на планках з обох боків сидіння. Використовуючи повну вагу, щільно засуньте дитячий утримувач на сидіння автомобіля, підтягуючи на нижньому ремінці якір, щоб затягнути та зняти всі забиті, як показано.

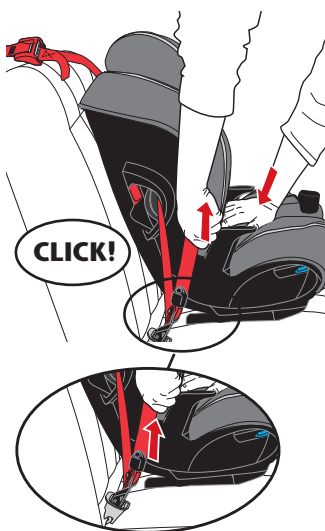

### Quick Connector™

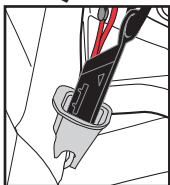

Correct



Incorrect

### ВАЖЛИВО:

Переконайтеся, що обидва нижні роз'єми анкерних спрямовані вгору і ремені не перекручені.

\* Інструкції доступні не на всіх моделях.



## Автокрісла з SecureRight™

Докласти нижній якір / роз'єми UAS до транспортного засобу нижче анкерних стрижнів, поки вони не стануть на решітку по обидві сторони сидіння.

Використовуючи свою повну вагу, штовхати крісло міцно на сидінні автомобіля, потягнувши вгору на нижній Якір ремінь зтягнути і видалити всі слабину, як показано на малюнку.



### SecureRight™

**ВАЖЛИВО:**  
Переконайтеся, що обидва нижніх роз'єми анкерних звернені вниз і реміні не перекручені.

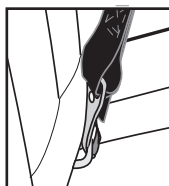

**Correct**



**Incorrect**

**6.** Випробування на герметичність. Якщо ви можете перемістити дитячу утримує більш ніж на 2,5 см (1 дюйм) з боку в бік або спереду назад на фронтальному ремінному шляху, нижній роз'єм якірного вузла ремінця не достатньо серйозно. Вам потрібно буде спробувати ще раз, виявляє інше місце для дитячого утримуючого пристрою, або встановити з ремінем безпеки автомобіля (стор. 46). Продовжити Крок 7 (стор. 45) для кріплення лямки.



## Встановлення за рухом авто з нижніми анкерними (UAS) кріпленнями



### Прикріплення Tether ременів (якір)

## **⚠ УВАГА!**

- Недотримання цих інструкцій може призвести до серйозних травм вашої дитини чи інших пасажирів транспортного засобу.
- Стрічковий ремінь призначений лише для випередження.
- Щоб уникнути небезпеки задухи, **ОБОВ'ЯЗКОВО** щільно закатати або скласти надлишковий ремінь і закріпити ремінцем / гумкою.
- Зв'язок не використовується в режимі повернення назад. Прикріпіть прив'язаний гачок до затискача для зберігання на сидінні лише в режимі повернення назад. Це дозволить уберегти невикористаний прив'язний або прив'язний гачок від удару когось під час аварії. Відрегулювавши ремінь, ви можете мати зайвий ремінь; **НЕ** відрізайте. Якщо ви це зробите, це може бути недостатньо довгим для використання в іншому транспортному засобі. Замість цього щільно загорніть зайвий ремінь і приклейте гумку навколо пучка.

**ПРИМІТКА.** Перегляньте посібник користувача вашого автомобіля щодо розташування прив'язного якоря у вашому транспортному засобі. Старі транспортні засоби можуть не оснащуватися технікою прив'язки якоря. Зверніться до продавця автомобіля.

- Ремінь Tether **ОБОВ'ЯЗКОВО** використовувати при встановленні цього дитячого утримувача вперед.



## Прикріплення Tether ременів (якір)



7. З'єднайте гачок для прив'язки до кріплення автомобіля за сидінням автомобіля, як показано. (Проконсультуйтеся в посібнику власника транспортного засобу, оскільки місця кріплення прив'язки можуть відрізнятись.) Потягніть ремінь і надійно затягніть ремінь.

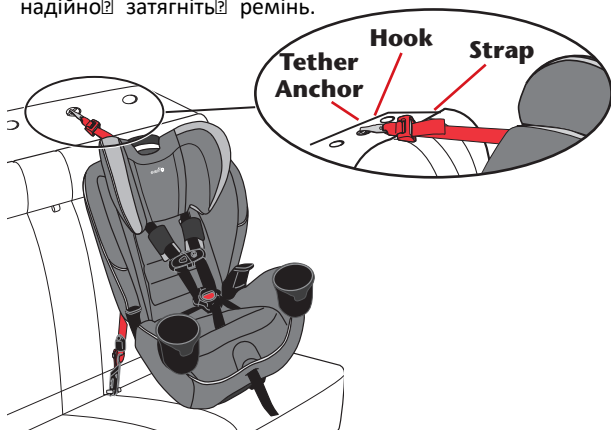

8. Щоб вийняти нижній з'єднувач якоря, натягніть червоний ремінець або для SecureRight™, натисніть, стисніть і скрутіть, щоб зняти його.

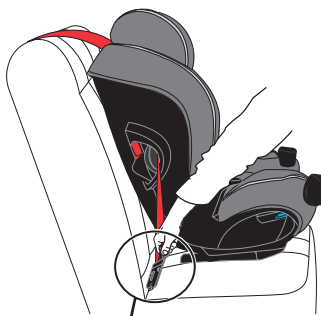

9. Зніміть з'єднувач на протилежній стороні сидіння з кріплення автомобіля

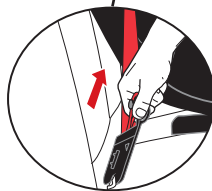



## Встановлення за рухом авто з ременями автомобіля

### ВАЖЛИВО:

- Перед встановленням цього дитячого запобіжника, спрямованого вперед, з ременем безпеки транспортного засобу, ВИ ОБ'ЄДНАТО перенести вузол нижнього якірного з'єднання (UAS) на шлях ременя заднього напрямку, щоб він не перешкоджав ремінцю безпеки автомобіля. Перейдіть на сторінку 27 для вказівки щодо переміщення вузла нижнього анкерного з'єднувача (UAS) на задній пояс ременя.
- Перегляньте посібник користувача вашого автомобіля, щоб визначити, як зафіксувати ремінь безпеки для встановлення дитячих систем безпеки. Якщо транспортний засіб дозволяє, прибирач потрібно заблокувати.
- ЗАВЖДИ використовуйте прив'язаний ремінь. Зберігайте ремінцевий ремінь, коли він не використовується (стор. 71).

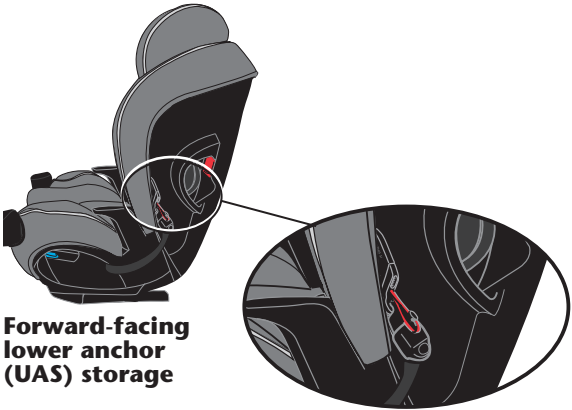

1. Пересуньте нижню планку з'єднувача на якорі через задній пояс ременя (стор. 27). Зберігайте нижній анкерний з'єднувач (UAS) на задній стрічці, як показано.

## Встановлення за рухом авто з ременями автомобіля



2. Підніміть ручку нахилу, як показано, і відрегулюйте нахил сидіння у вертикальному положенні.

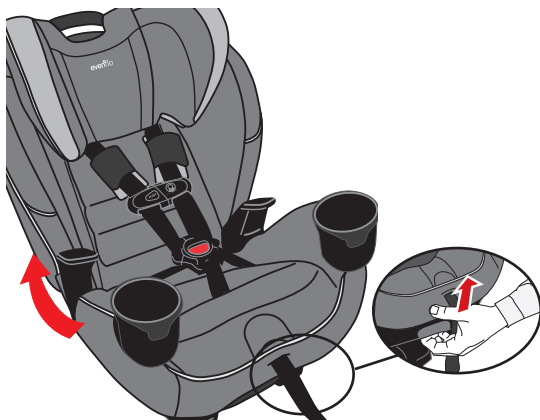

3. Розмістіть дитяче крісло у вашому транспортному засобі вперед, як показано. Завжди переконайтесь, що нижня частина дитячого утримувача розташована на сидінні автомобіля.

Зніміть ремінь із задньої частини дитячого кріплення та встановіть гачок із червоним регулювачем (стор. 71) на спинку сидіння автомобіля.

**Tether Strap**



4. Слідкуйте за тим, щоб дитячі утримання були надійними.

- Про встановлення вперед напрямків з ремінним колом див. На стор. 48.
- Про встановлення вперед напрямків з ременем/плечовим поясом див. На стор. 49.

Forward-Facing



## Встановлення за рухом авто з ременями автомобіля

### За рухом авто тільки з поясным ременем

Підніміть підголівник до найвищого положення (стор. 65), після чого підніміть накладку для підголівників від дитячих крісел для легшого доступу. Прокладіть пояс на колінах через напрямок, спрямований вперед, і продовжуйте через протилежне отвір дитячого утримувача. Закріпіть пряжку.

**ВАЖЛИВО:** Переконайтеся, що ремінь на колінах лежить рівно, не скручуючись.

**НЕ** використовуйте замок із встановленням лише на колінах.

Поясний ремінь      Подушка підголівника

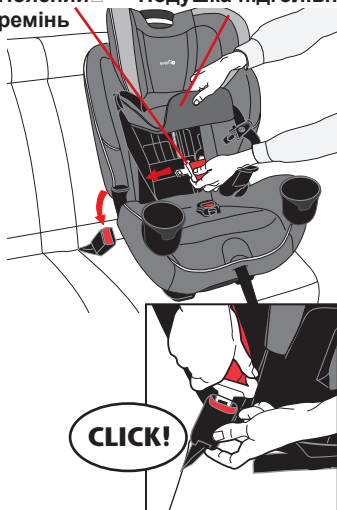

Ремінь безпеки автомобіля повинен бути максимально затягнутим. Використовуючи повну вагу, міцно вставте дитячий утримувач на сидіння автомобіля під час натягування ременя безпеки автомобіля, як показано. Опустіть накладку на підголівник.



Перевірте свою роботу. Натягніть ремінь, щоб переконатися, що він міцний і зафіксований. Якщо ви можете переміщати дитячий утримувач на відстань більше 2,5 см (1 дюйм) стороною вбік або спереду назад, в напрямку, що спрямовується вперед, ремінь транспортного засобу недостатньо щільний. Якщо ви не надійно закріпили дитячий утримувач, спробуйте ще раз, перенесіть його в інше місце або встановіть за допомогою нижнього з'єднувача (стор. 40).

Продовжуйте крок 5 (стор. 51), щоб прикріпити ремінь.



# Встановлення за рухом авто з ременями автомобіля



## За рухом авто з поясным/плечовим ременем

Підніміть підголівник до найвищого положення (стор. 65), після чого підніміть накладку для підголівників від дитячих крісел для легшого доступу. Прокладіть пояс / плече через пояс, спрямований вперед, і продовжуйте через протилежне отвір

☒ утримувача для дітей.

Закріпіть пряжку.

**ВАЖЛИВО:** Переконайтесь, що колінні / плечовий пояс лежить рівно, не закручуючись.

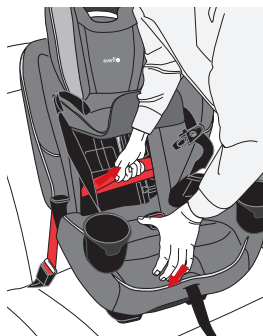

Вставте плечовий ремінь у фіксатор, спрямований вперед, на стороні кріплення навпроти застібки ременя безпеки. Плечовий пояс **ОБОВ'ЯЗКОВО** прокладений через фіксатор. Якщо автомобіль дозволяє, втягувач повинен бути заблокований (стор. 12).

Перевірте свою роботу. Натягніть ремінь, щоб переконатися, що він міцний і зафіксований.

Якщо ви можете переміщати дитячий утримувач на відстань більше 2,5 см (1 дюйм) стороною вбік або спереду назад, в напрямку, що спрямовується вперед, ремінь транспортного засобу недостатньо щільний. Якщо ви не надійно закріпили дитячий утримувач, спробуйте ще раз, перенесіть його в інше місце або встановіть за допомогою нижнього з'єднувального з'єднувача (стор. 40).

Продовжуйте крок 5 (стор. 51), щоб прикріпити ремінь.

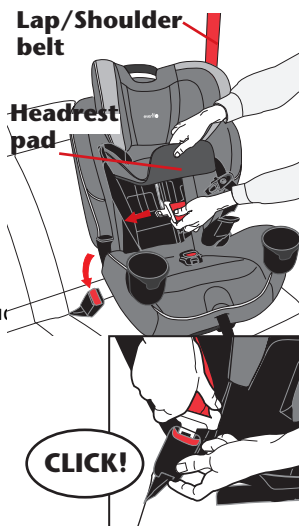

Ремінь безпеки автомобіля повинен бути максимально затягнутим. Використовуючи повну вагу, міцно вставте дитячий утримувач на сидіння автомобіля під час натягування ременя безпеки автомобіля, як показано. Опустіть накладку на підголівник.



Forward-Facing



## Встановлення за рухом авто з ременями автомобіля



### Приєднання кріплення **Tether** (якір)

## ⚠ УВАГА!

- Failure to follow these instructions could result in serious injury to your child or other vehicle occupants.
- The tether strap is for **forward-facing use only**.

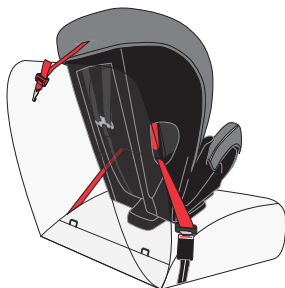

**Lap Belt**

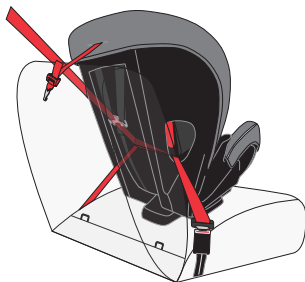

**Lap/Shoulder Belt**

- Недотримання цих інструкцій може призвести до серйозні травми вашій дитині чи іншим пасажиром транспортного засобу.
- Стрічковий ремінь призначений лише для випередження.
- Щоб уникнути небезпеки задухи, **ОБОВ'ЯЗКОВО** щільно закотити або складіть зайвий ремінь і закріпіть ремінцем / гумка.
- Зв'язок не використовується в режимі повернення назад. Прикріпити прив'язуючий гак до затискача для зберігання на сидінні в режимі перекидання тільки в режимі. Це дозволить зберегти невикористаний тетер або прив'язаний гачок від удару когось під час аварії. Після регулюючи ремінь прив'язки, у вас може виникнути зайвий ремінь; **НЕ** відрізайте. Якщо ви це зробите, це може не довго достатньо для використання в іншому транспортному засобі. Замість цього щільно закочуйте вгору надлишок ремінця і помістіть гумку навколо пучка.

**ПРИМІТКА.** Див. Посібник користувача вашого автомобіля для розташування прив'язного якоря у вашому транспортному засобі. Старіші транспортні засоби можуть не оснащуватися прив'язним якорем обладнання. Зверніться до продавця автомобіля.

- Ремінь Tether **ОБОВ'ЯЗКОВО** використовувати при встановленні цього дитяче утримання вперед, з ременем безпеки автомобіля.



## Приєднання кріплення **Tether** (якір)



5. З'єднайте гачок для прив'язки до кріплення автомобіля за сидінням автомобіля, як показано. (Проконсультуйтеся в посібнику власника транспортного засобу, оскільки місця кріплення прив'язки можуть відрізнятися.) Потягніть ремінь і надійно затягніть ремінь.

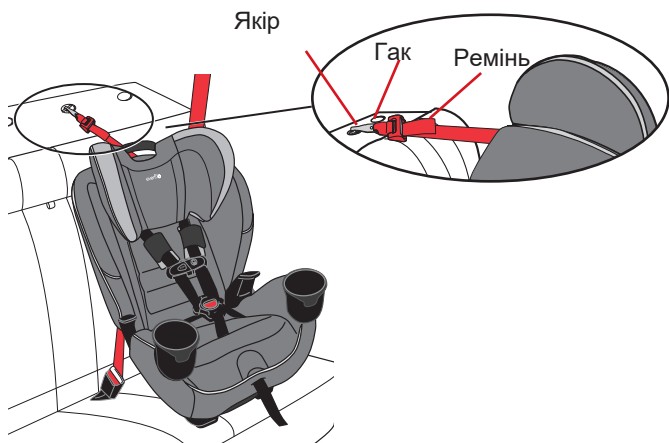

5. Щоб зняти сидіння, розстібніть ремінь транспортного засобу та відстібніть ремінь.

## Чекліст встановлення за рухом авто

1. Закріпіть автокрісло на сидінні автомобіля.
  - ✓ Атокрісло знаходиться у вертикальному положенні.
  - ✓ База для кріплення сидить на всій площині на сидінні автомобіля.
  - ✓ Щоб правильно закріпити крісло, НЕ МОЖЕ переміщатись на відстані більше 2,5 см (1 дюйм) з боку в бік або спереду назад в напрямку, спрямованому вперед на поясі (стор. 43, 48 і 49).
  - ✓ Установіть із вузлом нижнього якоря (стор. 40) або ременем безпеки автомобіля (стор. 46).
  - ✓ Якірний ремінь надійно закріплений і затягнутий (стор. 44 або 50).
  - ✓ Плечовий ремінь прокладається через вимикач, спрямований вперед, при встановленні на колінах / плечі. Рекомендується зафіксувати втягувач на додаток до використання блокування, якщо це дозволяє автомобіль (стор. 49).
2. Встановіть дитину в дитячі обмежувачі.
  - ✓ Верхня частина дитячих вух знаходиться у верхній частині підголівника для дітей або нижче.
  - ✓ Спинка і низ дитини плоскі до задньої та нижньої поверхонь дитячого утримувача.
  - ✓ Пояс повинен бути на висоті плеча або трохи вище (стор. 38).
3. Закріпіть пряжку.
  - ✓ Стрічки язика повністю зачеплені (стор. 69).
4. Внесіть необхідні корективи.
  - ✓ Пряжка в розрізі у правильному положенні (стор. 67).
    - Внутрішня виїмка: діти, які важать менше 30 фунтів (13,6 кг).
    - Зовнішній слот: діти, які важать 13 фунтів (13,6 кг) або більше.
    - ✓ Ремінці для волосся повинні бути притиснутими до плечей дитини, не мляві (стор. 69).
5. Поставте та з'єднайте затискач для грудей.
  - ✓ Кліпса ОБОВ'ЯЗКОВО знаходиться на рівні пахв (стор. 69).

# Використання автокрісла у якості бустера

## Коли садити дитину в сидіння Бустер



Сидіння бустера піднімають дитину вгору і допомагають правильно розташувати коліну та плечовий пояс. Якщо дитина належним чином утримується у сидінні бустера, їх ризик отримати травму при всіх видах аварій знижується, оскільки коліно та плечовий пояс забезпечують чудову стриманість як верхнього, так і нижнього тулуба.

Дитині важливо правильно сидіти в ременях безпеки автомобіля. Коли ремінь транспортного засобу загнуто, пояс на колінах повинен бути низько на стегнах, просто торкаючись стегон, а плечовий пояс повинен лежати через середину плеча. Якщо дитина нахилиться або перемістить пояс за спину або помістить його під руку, це не забезпечить передбачувану утримання.

При вирішенні питання про те, чи готова дитина сісти на підсилювальне сидіння, слід врахувати низку речей, зокрема: вага та зріст на своєму поточному дитячому сидінні, власна вага та ріст дитини, його зрілість та наявні місця для сидіння у вашому транспортному засобі.

## Як використовувати бустер?

Використання бустера дуже схоже на кріплення себе в автомобілі:

- Читайте інструкції по експлуатації для обидва бустера і транспортного засобу, перш ніж почати.
- Покладіть бустер на сидіння авто і закріпіть в місці з поясным і плечовим поясом. Не використовуйте бустер тільки з поясным ременем, так як це може призвести до серйозних травм.
- Після того, як дитина перебуває в бустер, потягніть поясный і плечовий ремінь через його / її пряжку.



## Коли садити дитину в сидіння Бустер

- Переконайтеся, що плечовий пояс лежить через середину плеча та чи пояс на колінах низький на стегнах, лише торкаючись стегон.
- Основа бустера повинна бути рівною на сидінні автомобіля.



### Як ви можете визначити, чи готова дитина перейти на бустер?

Вам слід розглянути можливість використання сидіння бустера, якщо застосовуються наступні умови:

- Дитина досить зріла, щоб сидіти на сидінні бустера і не ставити ремені під руку або за спину.
- Дитина наближається до ваги або висоти обмеження для дітей, яким вони зараз користуються. (Навіть діти, які не переросли своє сидіння для малюка, можуть скористатись використанням сидіння-бустера, якщо воно використовується правильно.)
- Якщо у вас транспортний засіб, який не має кріплення, але має пояси на колінах / плечах на задньому сидінні, підсилювальне крісло може забезпечити кращий захист, ніж внутрішнє кріплення без прив'язки.

## Використання у якості бустера зі спинкою

Вимоги до дитини

- Вага: 18 - 54,4 кг (40 - 120 фунтів)
- Висота: 112 - 145 см (44 - 57 дюймів) і верхівки вух дитини є або нижче верхньої частини сидіння підголівника
- Вік: принаймні 4 роки

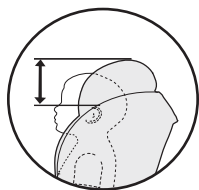

Плечовий ремінь повинен проходити через плече направляючу ременя і спрямовуюча ременя повинна бути врівень з або трохи вище плечей.

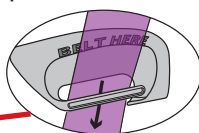
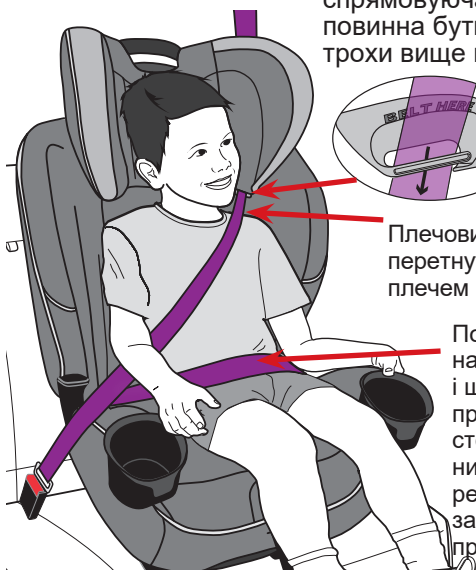

Вигляд ззаду пасової направляючої

Плечовий ремінь повинен перетнути на півдорозі між плечем і шиєю дитини.

Поясний ремінь натягується низько і щільно прилягають по стегнах дитини, в нижніх напрямних ременя, і закріплені в пряжку.

**ВАЖЛИВО:** Після того, як ваша дитина перевершує будь-який з вимог розміру вище для режиму бустера, ви повинні припинити використання цього сидіння. Ваша дитина може бути готовий до використання системи ременів безпеки транспортного засобу тільки в цей час.

## Використання у якості бустера зі спинкою

### Перетворення сидіння в бустер зі спинкою

1. Ослабте ремені джгута натисканням джгута кнопку відпуску на передня частина сидіння. В той же час, тягнути ремінці джгута розширити повністю.

Розстебніть затискач для грудей і пряжку.

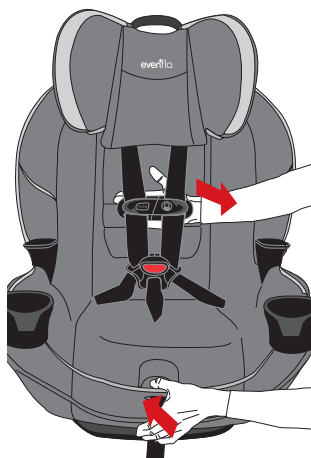

Видалить проміжну пряжку з виїмки.

- Зніміть основу сидіння від бустера назад. Див. Стр. 60.
- Видалить промежину пряжка Див. “Налаштування Простір пряжки Позиція “на стор. 67.
- Поставте місце кріплення назад. Див. Стр. 63.

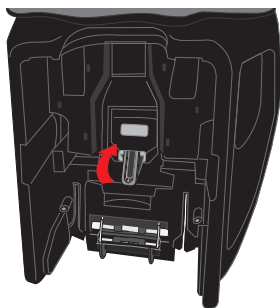

3. Встановіть пряжку промежини від вставлення якоря в виїмку на задній частині сидіння і розмістіть пряжки в місця для зберігання, як показано.

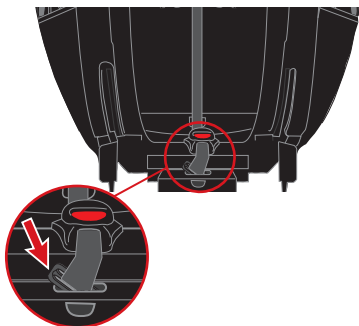



## Використання у якості бустера зі спинкою

### Перетворення сидінь в бустер зі спинкою

4. Підніміть накладку на підголівник. Від'єднайте з'єднувачі з гачками та петлею на підкладці сидінь. Потягніть плечові ремінці за підкладку підголівника.

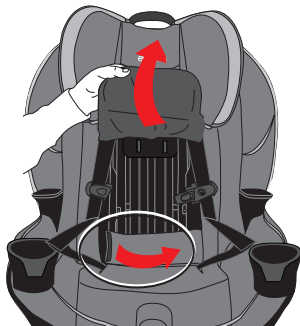

5. Протягніть плечові ремені затискач на грудях та застібку за допомогою пряжок через напрямні ременя, спрямовані вперед. Затисніть обидві половинки затискача для грудей разом за сидінням. ПРИМІТКА Підключіть підголівник до потрібної висоти перед підключенням затискача для грудей.

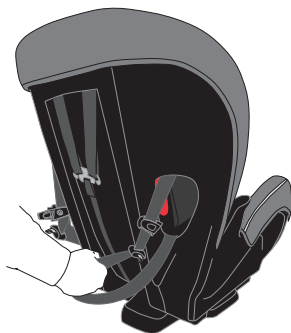

6. Замініть накладку для підголівника.  
7. Відрегулюйте підсилювальне сидіння у вертикальному положенні. Режим бустера високої спинки завершено.

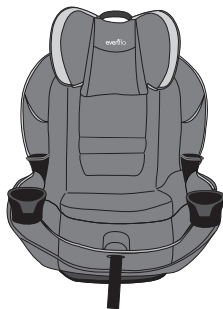

Booster

### Перетворення бустера з режиму зі спинкою на режим з пряжкою

- Від'єднайте затискач для грудей від задньої частини сидіння.
- Підніміть підголівник і натягніть ремені через напрямні ременя, спрямовані вперед.
- Вийміть застібку для промежини з гнізда на задній частині сидіння і замініть у відповідний гніздо для промежини (стор. 67). Замініть спинку сидіння (стор. 60).
- Підніміть підголівник до потрібної висоти.

## Чекліст використання у якості бустера зі спинкою

1. Перетворіть автокрісло на сидіння бустер.
  - ✓ Перегляньте “Перетворення сидіння на бустер з високою спиною” (стор. 56).
2. Закріпіть підсилювальне сидіння до сидіння автомобіля.
  - ✓ Переконайтесь, що підстава сидіння рівно на сидінні автомобіля у вертикальному положенні (стор. 54). Переконайтесь, що дно та спинка сидіння бустера торкаються сидіння та спинки автомобіля.
  - ✓ **ВАЖЛИВО** Ви можете використовувати ремені Tether і нижній анкерний кріплення, щоб закріпити це підсилювальне сидіння на сидінні автомобіля до тих пір, поки положення підсилювального сидіння в транспортному засобі та / або виникаєчє прилягання ремєня безпеки автомобіля над дитиною не вплине.
3. Помістіть дитину в бустер.
  - ✓ Переконайтесь, що сидіння бустера надійно зафіксовано у вертикальному положенні, а спинка та низ дитини розташовані плоско до спинки та нижньої поверхні сидіння бустера.
4. Відрегулюйте підголівник для правильного розміщення плечового ремєня.

## УВАГА!

Плечовий пояс НЕ МОЖЕ перетинати шию дитини і не опускається нижче плеча дитини. Якщо ви не можете відрегулювати плечовий пояс, щоб він належним чином лежав посередині між плечем і шиєю дитини і на плечі або над ним, спробуйте інше місце для сидіння або не використовуйте сидіння бустера.



5. Закріпіть дитяче та сидіння-бустер до сидіння автомобіля. Натягніть ремінь на колінах / плечі поперек дитини і зафіксуйте пряжку. Переконайтесь, що плечовий пояс прокладений через напрямну через плечовий пояс.
6. Перевірте свою роботу. Переконайтесь, що пояс на колінах натягнутий низько і притиснутий до стегон дитини, в межах нижніх напрямних пояса та зафіксований у пряжці. Плечовий пояс повинен перетинати дитину посередині між його плечем і шиєю.

## Використання бустера в режимі без спинки

Вимоги до дитини

- Вага: 18 - 54,4 кг (40 - 120 фунтів)
- Висота: 112 - 145 см (44 - 57 дюймів) і верхівки дитячих вух знаходяться вгорі або під вершиною підголівника сидіння автомобіля.
- Вік: не менше 4 років

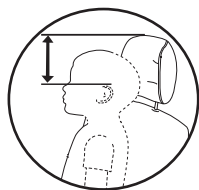

Плечовий ремінь повинен перетнути на півдорозі між плечем і шиєю дитини. Використовуйте кліпсу плечового ременя, якщо це необхідно.



Booster

**ВАЖЛИВО:** Після того, як ваша дитина перевищить будь-яку з вимог до розміру для режиму підсилення, ви **ОБОВ'ЯЗКОВО** повинні припинити використання цього сидіння. Ваша дитина може бути готовою до використання системи ременів транспортного засобу лише в цей час.

# Використання бустера в режимі без спинки

## Перетворення в бустер без спинки

1. Покладіть сидіння бустера на спину.

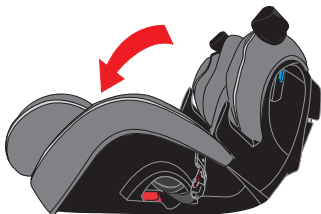

2. Підніміть подушечку сидіння, щоб отримати доступ до рукоятки.

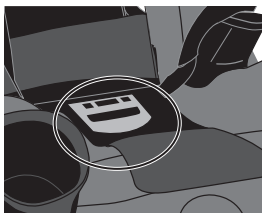

3. Підніміть і утримуйте ручку випуску. Утримуйте підйомник підлокітника і підніміть підсилювальну основу від спинки сидіння **ПРИМІТКА**. Якщо пряжка промежини все ще прикріплена, вийміть і зберігайте, дотримуючись вказівок на сторінці. 56

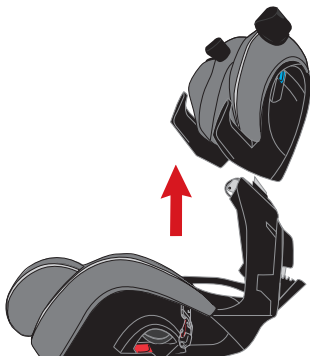

**ВАЖЛИВО:** Перемістіть посібник користувача до слотів для зберігання під базу.

**ВАЖЛИВО:** Правильно зберігайте спинку, коли вона не використовується, і не залишайте її в транспортному засобі (крім багажника). Будь-які сипучі предмети можуть бути небезпечними і травмувати когось під час аварії.

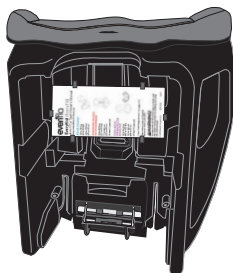

## Використання бустера в режимі без спинки

### Використання кліпси плечового ремня

Якщо плечовий пояс не перетинається між плечем і шиєю дитини, тоді слід використовувати затискач для плечового пояса.

1. Прикріпіть затискач на плечовий пояс, як показано.

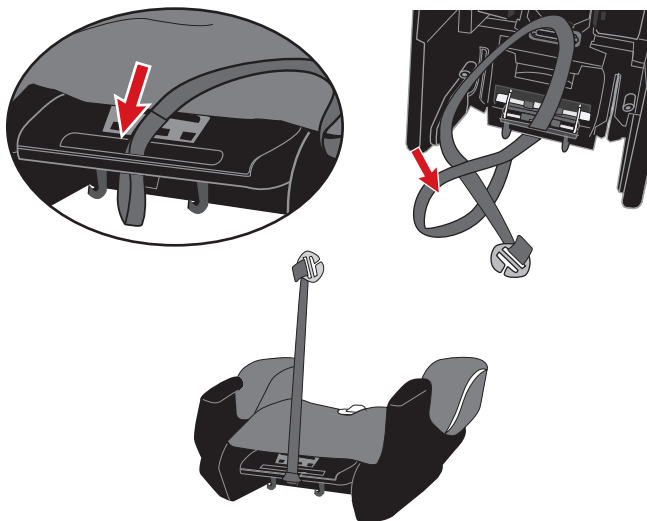

1. Поставте бустер на сидіння автомобіля.

Прикріпіть затискач плечового ремня **A** до плечового ремня автомобіля **B**.

2. Відрегулюйте затискач плечового пояса.

Потягніть ремінь для регулювання **C**, поки затискач **A** не зрівняється з дитячим плечем, а ремінь на транспортний засіб **B** лежить через груди дитини посередині між плечима та шиєю.

Зробіть зворотні кроки вище, щоб зняти затискач на плечовому поясі, перш ніж перейти в режим бустера з високою спиною (стор. 63) або в режим збруї (стор. 57).

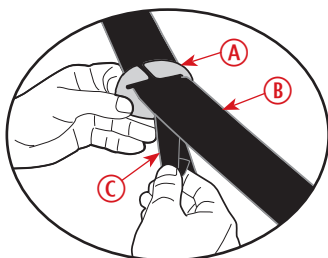

## Чеклист встановлення бустера без спинки

1. Зніміть спинку з сидіння бустера.
  - ✓ Перегляньте “Перетворення сидіння на бустер без спинки” (стор. 60).
2. Перемістіть посібник користувача до слотів для зберігання під базу.
3. Помістіть сидіння-бустер на сидіння автомобіля.
  - ✓ Переконайтесь, що сидіння бустера знаходиться у вертикальному положенні.
4. Встановіть дитину на сидіння бустера.  
Упевніться, що спинка дитини є плоскою до сидіння автомобіля, а дно дитини плоскою до сидіння бустера.
5. Закріпіть дитяче та сидіння-бустерна сидінні автомобіля.  
Натягніть ремінь на колінах / плечі поперек дитини і зафіксуйте пряжку.
6. За потреби скористайтеся затискачем на плечовому поясі.  
Якщо плечовий пояс автомобіля природним чином перетинає плече дитини, вам не потрібно використовувати затискач для плечового ремня. Якщо плечовий пояс неправильно лежить посередині між плечем і шиєю дитини, прикріпіть і відрегулюйте затискач. Див. “Використання затискача через плечовий пояс” (стор. 61).
7. Перевірте свою роботу.

Переконайтесь, що пояс на колінах натягнутий низько і притиснутий до стегон дитини під напрямними пояса та зафіксований у пряжці. Плечовий пояс повинен перетинати дитину посередині між його плечем і шиєю.

## УВАГА!

Плечовий пояс НЕ МОЖЕ переступати на шиї дитини і не опускатися з плеча дитини. Якщо ви не можете налаштувати плечовий пояс, щоб він належним чином лежав посередині плеча та шиї дитини, спробуйте інше місце для сидіння або не використовуйте бустерне сидіння.



**ВАЖЛИВО:** Завжди закріплюйте сидіння бустера ременями безпеки, якщо вони не зайняті. Незакріплене сидіння-бустер може вилетіти та травмувати інших пасажирів у разі аварії.

## Повторне кріплення спинки бустера

1. Вставте кліпсу якщо сидіння буде використовуватися в режимі з ременями. Див. Стор. 67.
2. Просуньте язички застібки та затискачі на груди вгору до головного убору та переконайтесь, що ремені прямі та не закручені.



**ПРИМІТКА:** Скоротіть регулювальний ремінь таким чином, щоб він був довгим і надіньте його на кнопку відпуску джгута. Засуньте кінець ременя в проріз над кнопкою відпуску джгута.

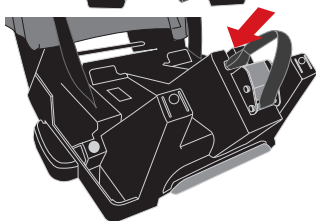

3. Міцно вхопіться в підлокітники і пересуньте підставку для бустера над спинкою сидіння.

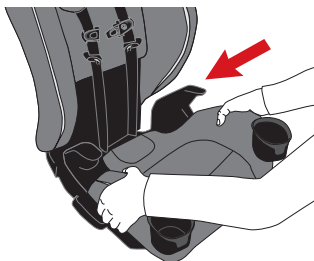

1. Сильно натисніть вниз рукою на область ручки. Клацання вказуватиме на те, що бустер прикріплений до задньої частини.

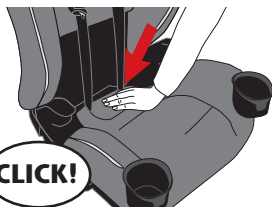

**ПРИМІТКА:** Переконайтесь, що ремені **A** джгута й розташовані правильно в пазах, перш ніж повністю натиснути на основу.

2. Протягніть ремінь регулювання джгута **B** через проріз на передній частині сидіння. Можливо, знадобиться підняти передню частину колодки.

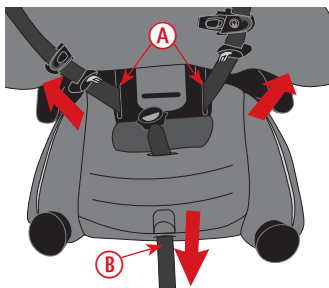

## Повторне кріплення спинки бустера

Щоб перевірити установку бустерної спинки:

Потягніть на основу, щоб переконаватися, що вона надійно прикріплена.

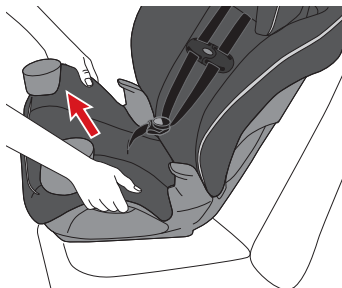

Переконайтесь, що гачки повністю зачеплені над штангою на задній частині сидіння.

**ВАЖЛИВО: ОБОВ'ЯЗКОВО** переконайтесь, що гачки повністю зачеплені навколо штанги, перш ніж використовувати сидіння.

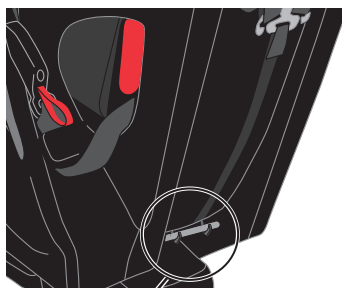

Ремені джгута **A**, застібка і застібка регулювання джгута **C** не закручені і не захоплюються між базою і спинкою сидіння.

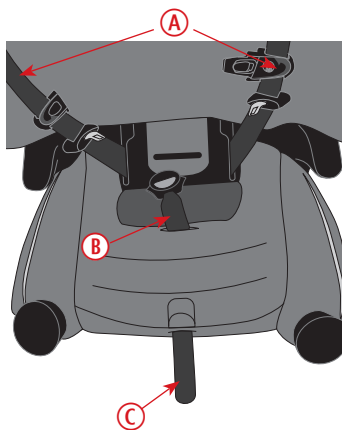



## Регулювання підголівника

Щоб відрегулювати, натисніть на ручку регулювання підголівника, пересуваючи підголівник вгору або вниз до потрібного положення. Якщо підголівник знаходиться в одному з фіксуючих положень, ручка регулювання зафіксується у вихідному положенні. Підтягніть підголівник вгору і вниз, щоб переконатися, що він зафіксований.

Ручка

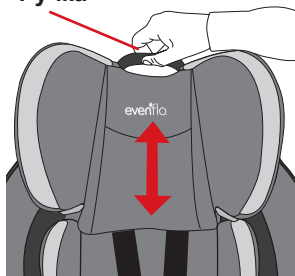

**ПРИМІТКА.** Можливо, вам доведеться послабити ремені джгута (стор. 56), щоб відрегулювати підголівник.

**Назад:** Почніть з підголівника в нижньому положенні. Відрегулюйте підголівник так, щоб ремені ременя були біля або трохи нижче плечей дитини.

**Вперед:** Почніть з підголівника у найвищому положенні. Відрегулюйте підголівник так, щоб ремені ременя були біля або трохи вище плечей дитини.

**ПРИМІТКА:** Якщо ви використовуєте нижню позицію підголівника, переконайтеся, що зайвий накид підголовника підтягнути за підлогу підголівника.

Накладка підголівника розроблена двома лініями складання, щоб забезпечити часткове або повне зберігання позаду підлокітника.



## Зміна кута нахилу автокрісла

Щоб підняти або опустити базу, потягніть відкидну ручку на передньому краї сидіння і штовхайте або витягуйте сидіння в бажане положення відкидання, як зазначено нижче

• **Проти руху авто:** сидіння в одному з трьох задніх поверхонь відкинута позиції, так що лінія рівня є паралельним до землі.



**Вперед обличчям:** сидіння повністю в вертикальному положенні як показано.



## Регулювання □ проміжної □ пряжки

Щоб перевстановити проміжну пряжку, спочатку зніміть сидіння назад від основи (стор. 60). Заглянувши під основу, поверніть джгут застібки, закріпіть набік і натисніть через проріз в дно раковини сидіння.

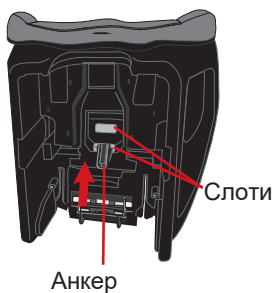

Переставте пряжку промежини в інший проріз.

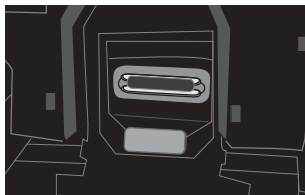

Вигляд □ знизу

### Позиції пряжки:

**Внутрішній слот:** проміжна пряжка повинна знаходитися у внутрішньому прорізі для встановлених ззаду установок, і для виходу вперед інсталяції з дітьми які важать менше 30 фунтів (13,6 кг).

**Зовнішній слот:** проміжна пряжка повинна бути зовні прорізу для виходу вперед і інсталяції з дітьми вагою 13 фунтів (13,6 кг) або більше.

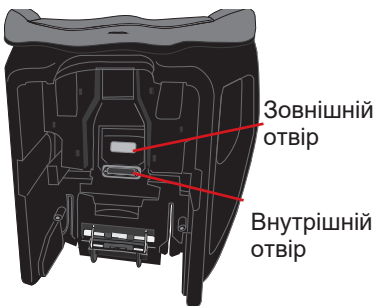

## Закріплення дитини в автокріслі

Помістіть дитину в автокрісло. Спинка і низ дитини повинні бути притиснуті до крісла. Якщо є розрив, дитині не буде комфортно.



1. Натисніть кнопку звільнення ременя на передній частині сидіння. Одночасно натягуйте ремені.

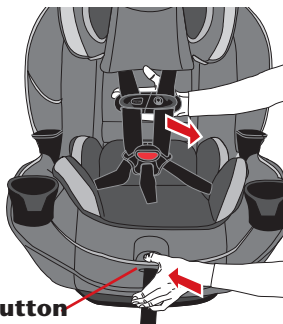

**Button**

2. Відкрутіть ремінь і розстебніть затискач для грудей. Зберігайте язички пряжок у кишенях для пряжки, якщо вони є.

Помістіть дитину в дитячі обмеження. Перевірте положення пряжки промежини. Див. Стр. 67 для правильних положень застібки та променів позицій.



Наведіть кожен ремінь на плечі дитини.

3. У режимі "Обличчям назад" почніть з підголівника в нижньому положенні. Відрегулюйте підголівник, щоб ремені були біля або трохи нижче плечей дитини. У режимі, спрямованому вперед, почніть з підголівника у найвищому положенні.



Відрегулюйте підголівник, щоб ремені були біля або трохи вище плечей дитини.

**ПРИМІТКА.** Голова дитини повинна бути зосереджена в межах підголівника.

## Закріплення дитини в автокріслі

4. Вставте обидва язички в пряжку. Натягніть на ремінь, щоб переконатися, що язички застібаються, і щоб зняти будь-яку послабленість навколо ніжок дитини.
5. Зв'яжіть дві половинки кліпси грудної клітки разом, як показано, і проведіть до рівня пахв.

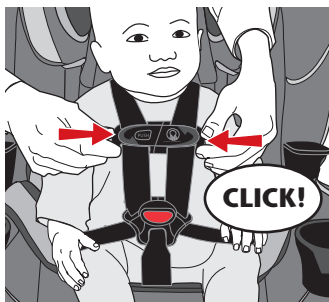
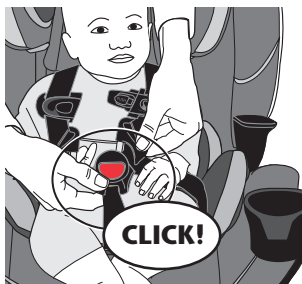

6. Тримайте затискач для грудей, втягуючи ремінь для регулювання, щоб затискач на грудях не торкався шиї дитини. Пояс повинен бути притиснутий до дитини. Щільний ремінь не повинен допускати будь-якої в'ялості. Він лежить у відносно прямій лінії без провисання. Це не тисне на дитячу плоть і не штовхає тіло дитини в неприродне положення.
7. Перевірте пояси ременів біля плечей на наявність м'якості. НЕ МОЖЕ бути в змозі зачепити ремінь (див. Ілюстрацію). Відрегулюйте за потребою.

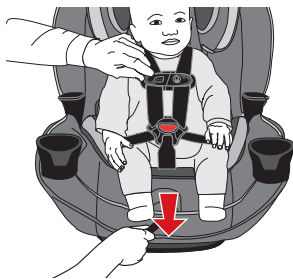

## Вилучення дитини з автокрісла

1. Відкрутіть ремінь , натиснувши кнопку звільнення , розташовану на передній частині сидіння.



2. Натискаючи кнопку, витягніть ремені . Щоб розстебнути затискач на грудях, натисніть кнопку відпуску та розсуньте.

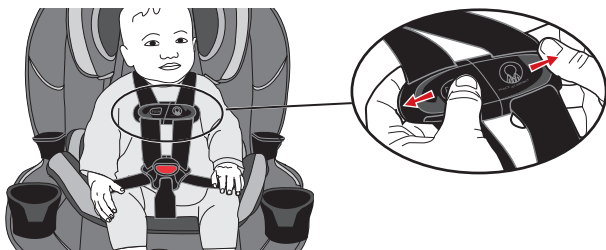

3. Натисніть на вивільнення червоної пряжки і вийміть язички пряжки.

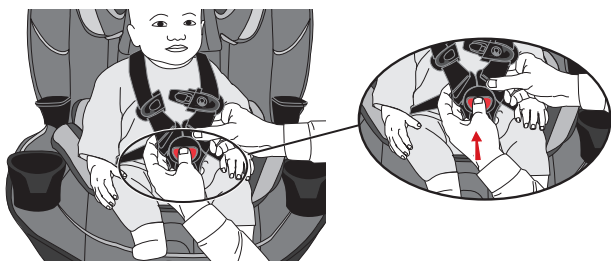



# ⚠ УВАГА!

- Щоб уникнути небезпеки задухи, **ОБОВ'ЯЗКОВО** щільно закатати або скласти надлишковий ремінь і закріпити ремінцем / гумкою.
- Прикріпіть прив'язаний гачок до одного з двох затискачів для зберігання на спинці сидіння, коли він не використовується (лише в режимі повернення назад). Це дозволить уберегти невикористаний прив'язний або прив'язний гачок від удару когось під час аварії.

1. Натисніть кнопку вивільнення регулятора, щоб послабити ремінь.



2. Натисніть на вкладку і скрутіть, потім зніміть гачок з якоря.

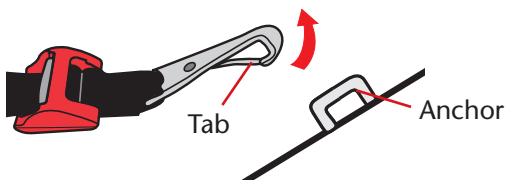

3. Якщо ремінь не застосовується, **ОБОВ'ЯЗКОВО** прикріпити гачок до задньої частини дитячого утримувача. Вільний ремінець і гачок можуть принести травму вашій дитині. Щоб видалити, див. Крок 2 вище.

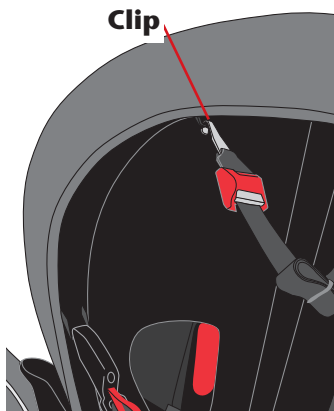

# Установка дитячих автокрісел в літаку проти руху



Федеральне управління авіації (FAA) рекомендує забезпечити дитину для авіаперевезень у відповідному дитячому автокріслі, виходячи з ваги та розміру дитини. Турбулентність може траплятися з невеликим або без попередження. Якщо виникає турбулентність, найбезпечніше місце для вашої дитини - це належним чином встановлений дитячий утримувач, а не в колінах для дорослих чи на сидінні літака з ременем безпеки. Утримувати дитину в дитячих обмеженнях під час польоту допоможе забезпечити безпеку приїзду вашої родини до місця призначення.

FAA рекомендує дитині з вагою:

- більше 18 кг (40 фунтів) використовують ремінь безпеки літака;
- менше 9 кг (20 фунтів) використовуйте дитячі утримуючі ззаду; і
- від 9 - 18 кг (20 - 40 фунтів) використовуйте дитячі утримувачі, спрямовані вперед. Цю обмежувальну систему НЕ МОЖНА використовувати в режимі бустера в літальних апаратах.

Зауважте, що ці рекомендації FAA можуть відрізнятись від тих, що застосовуються до використання дитячих утримувачів у транспортному засобі.

**ВАЖЛИВО:** Перш ніж встановлювати автокрісла, переконайтесь, що сидіння літака знаходиться у повністю вертикальному положенні.

1. Розстебніть ремені безпеки літака та покладіть на підлокітники, як показано. Розмістіть дитячий утримувач на задньому сидінні літака. Відрегулюйте обмежувач так, щоб лінія рівня була паралельною землі (стор. 33).

2. Витягніть подушку сидіння з передньої частини дитячого кріплення. Прокладіть ремінь безпеки повітряного судна через отвороту задньої стрічки на одній стороні і продовжуйте через отвори доріжки пояса на протилежній стороні утримувача для дітей, як показано вище.

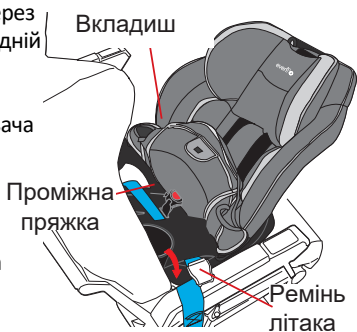
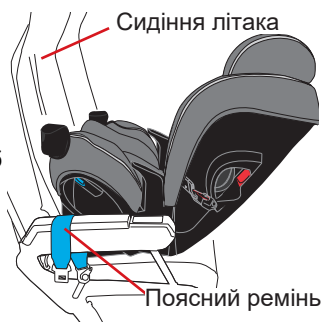

**ВАЖЛИВО:** Переконайтесь, що ремінь безпеки повітряного судна знаходиться перед пряжкою, як показано на малюнку.

НЕ використовуйте замок при встановленні в літаку.





## Установка дитячих автокрісел в літаку проти руху

3. Пристебніть ремінь безпеки повітряного судна.

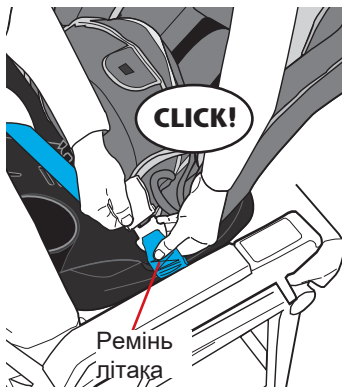

4. Ремінь безпеки повітряного судна повинен бути максимально натягнутим.

Прокладіть зайвий кінець ременів безпеки через заднє кріплення відкриття контуру стрічки, як показано вище. Підключіть подушку сидіння до передньої частини дитячого кріплення. Використання Вашою повною вагою, міцно натисніть на автокрісла сидіння літака, підтягуючи при цьому зайвий ремінь безпеки, щоб затягнути.

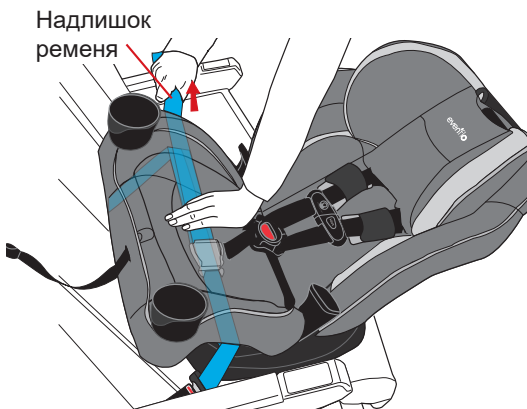

Перевірте свою роботу. Постарайтеся порухати дитячі автокрісла у всіх напрямках. Якщо ви можете перемістити крісло більше ніж на 2,5 см (1 дюйм) з боку в бік або спереду назад, ремінь безпеки літака не затягнутий достатньо, і ви **ОБОВ'ЯЗКОВО** сильніше закріпіть пояс.

# Установка дитячих автокрісел в літаку за рухом



**ВАЖЛИВО:** Перед встановленням автокрісла, обов'язково переконайтесь що сидіння літака повністю в вертикальному положенні.



1. Відрегулюйте автокрісло до повного вертикального положення, потім помістіть його в сидіння літака спрямованим вперед.

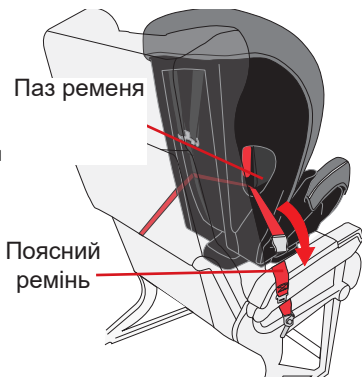

2. Протягніть ременем безпеки літака наскрізь вперед на протилежний бік дитячого автокрісла. **ПРИМІТКА:** Підніміть підголовник для легкого доступу.

**НЕ** використовуйте замок при установці в літальний апарат.

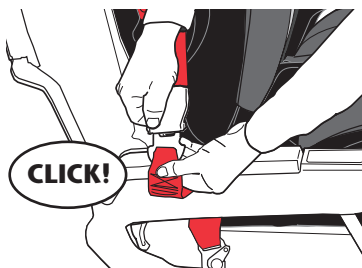



## Установка дитячих автокрісел в літаку за рухом

3. Застебніть ремінь безпеки літака.

4. Ремінь безпеки повітряного судна повинен бути максимально тугим. Прокладіть зайвий ремінь безпеки літака назад через отвір, спрямований вперед, як показано.

Використовуючи повну вагу, міцно натисніть на автокрісло на сидіння літака, втягуючи зайвий ремінь безпеки, щоб затягнути максимально щільно.

**ПРИМІТКА:** Через фіксовану довжину ременів безпеки літака пряжка ременя може бути позаду спини дитини після натягування ременя. Для комфорту вашій дитині Евенфло рекомендує подушити спину дитини, поклавши на пряжку пояса невелику подушку або складену ковдру або складену куртку.

**Перевірте свою роботу.** Повторно підключіть підкладку сидіння до дитячої системи. Намагайтеся рухати автокрісла у всіх напрямках. Якщо ви можете переміщати обмежувач більше 2,5 см стороною в бік або спереду назад назад в напрямку, спрямованому вперед, пояс безпеки, літак безпеки недостатньо затягнутий, і Ви повинні **ОБОВ'ЯЗКОВО** тягніть, поки ремінь безпеки не буде затягнутий .



## Зняття обивки автокрісла

1. Натисніть кнопку звільнення ременя на передній частині сидіння. Одночасно натягуйте ремені .

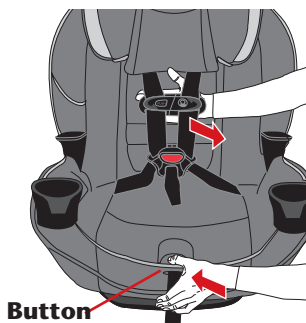

2. Підніміть підголівник і зніміть еластичні ремінці навколо ручки регулювання підголівника.

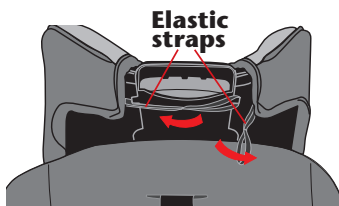

3. Насуньте накладку на підголівник через підголівник і зніміть еластичні ремінці з напрямних ременя автомобіля

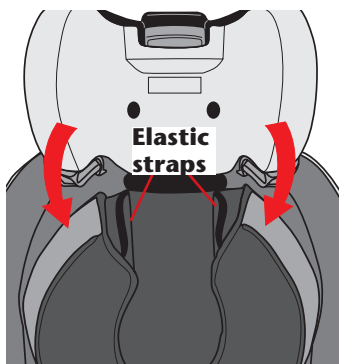

4. Витягніть ремінь з отвору в подушці підголівника і зніміть накладку для підголівника з сидіння.

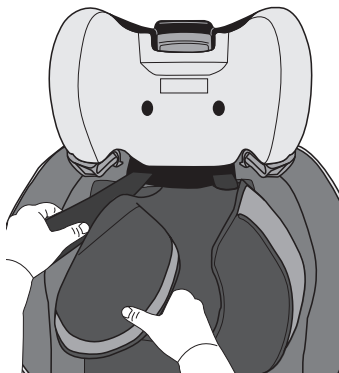

## Зняття обивки автокрісла

5. Зі спинки сидіння відпустіть верхню частину задньої прокладки і протягніть ремінь через проріз у кришці.

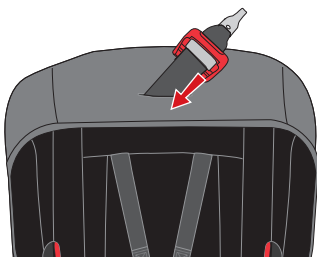

6. По обидві сторони задньої колодки відтягніть куточки чохла від оболонки сидіння.

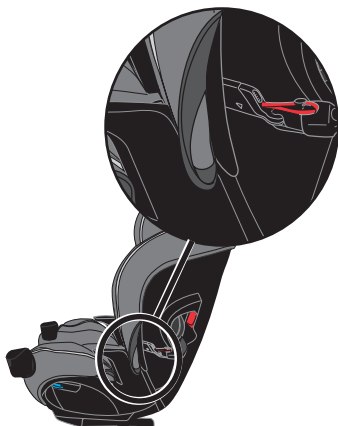

7. Від'єднайте з'єднувачі з гачками та петлею в нижній частині задньої колодки та зніміть кришку сидіння.



## Зняття обивки автокрісла

8. Від'єднайте засувки з обох сторін передньої частини сидіння і підніміть вгору.

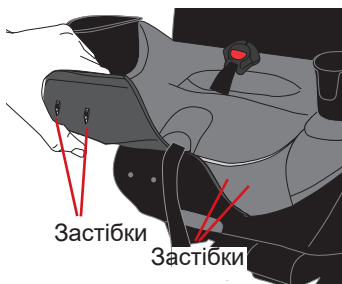

9. Відключіть еластичні ремені на спині і видалити кишені з вкладок по обидва боки подушки сидіння.



10. Натисніть пряжки через проріз в сидінні. Зняти подушку сидіння з сидіння.

**ПРИМІТКА:** Немає необхідності знімати тримачі склянок для того, щоб зняти подушку сидіння.



## Одягання обивки автокрісла

1. Потягніть на підставку сидіння над основою сидіння і знову підключіть фіксатори на передній частині сидіння з обох боків. Протягніть ремінь для регулювання ременя через проріз на передній частині сидіння і витягніть застібку через промежину через гніздо на сидінні. ПРИМІТКА: Не потрібно знімати тримачі для чашок, щоб замінити подушку сидіння.

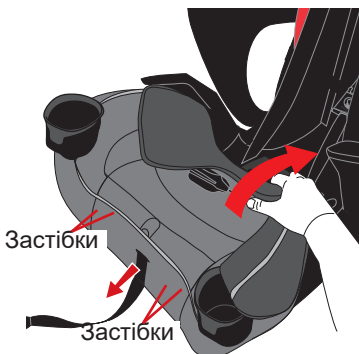

2. Знову з'єднайте еластичні ремінці на задній частині сидіння і вставляйте вкладки з боків сидіння в кишені з обох боків підкладки сидіння.



3. Поставте задню колодку навколо верхньої оболонки сидіння. Знову підключіть кріплення гаків і петлі в нижньому отворі задньої панелі.

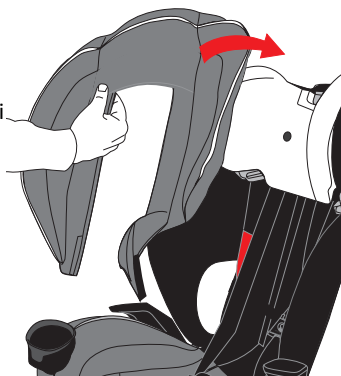

## Одягання обивки автокрісла

4. Вставте кути в кишені з обох боків задньої колодки.



5. Замініть накладку для підголівника. Протягніть ремінь через проріз задньої панелі.

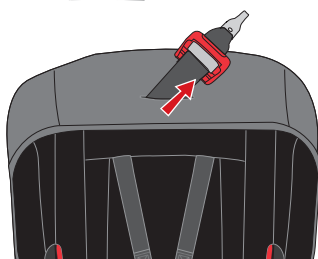

6. Замініть еластичні ремінці навколо напрямних плечового ременя. Протягніть ремені через отвір у накладці підголівника.

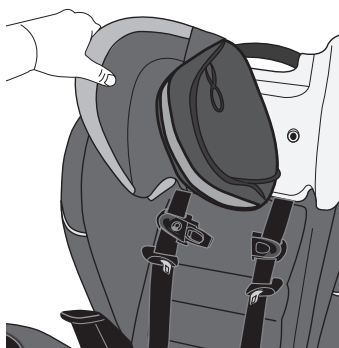

7. Прикріпіть еластичні ремені навколо ручки регулювання підголівника.

ПРИМІТКА: Еластичні ремінці прокладені під вкладку і прикріплені до вкладки з протилежного боку.

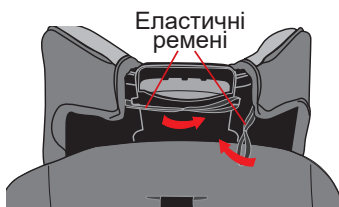



## Догляд та очищення

- НЕ змащуйте та не занурюйте у воду з'єднувачі замикання, застібку або будь-яку іншу частину цього дитячого утримувача, якщо не дозволено промивання, як зазначено на звороті застібки для вашої стриманості.
- Пластикові та металеві деталі можна протирати чистим милом та сушити м'якою тканиною. Не використовуйте абразивні чистячі засоби або розчинники.
- Слідкуйте, щоб не пошкодити етикетки.
- Ремінь можна протирати чистою водою з милом. Дайте реміню висохнути на повітрі.
- Машини мийте м'які вироби окремо в холодній воді, делікатний цикл, без хлорного відбілювання. Тушка суха 10 - 15 хвилин на повільному вогні. Видаліть негайно. До м'яких товарів належать подушечка сидіння, підлокітники, спинка, подушка для голови, подушка для тіла, чохол для ременя і чохол для пряжки. \*
- НІКОЛИ не використовуйте дитячі крісла без подушки сидіння.
- Щоб унеможливити автокрісло від пошкоджень, спричинених погодою, гризунами та іншими елементами, загальними для гаражів, на відкритому повітрі та інших місцях зберігання, видаліть підкладку для сидіння та ретельно очистіть крісло та накладку перед зберіганням. Подбайте про прибирання в місцях, де скупчення крихти та іншого сміття.

**ТІП!**

*Щоб захистити оббивку транспортного засобу, покладіть рушник під автокрісло.*